

ร่าง



ประกาศจังหวัดนครราชสีมา

เรื่อง ประกวดราคาจ้างก่อสร้างซ่อมแซมห้องน้ำรวมชาย-หญิง พื้นที่ ๔๗ ตรม. ด้วยวิธีประกวดราคาอิเล็กทรอนิกส์ (e-bidding)

จังหวัดนครราชสีมา โดย โรงพยาบาลเทพารักษ์ มีความประสงค์จะ ประกวดราคาจ้างก่อสร้างซ่อมแซมห้องน้ำรวมชาย-หญิง พื้นที่ ๔๗ ตรม. ด้วยวิธีประกวดราคาอิเล็กทรอนิกส์ (e-bidding) ราคากลางของงานก่อสร้างในการประกวดราคาครั้งนี้เป็นเงินทั้งสิ้น ๘๔๖,๗๐๘.๐๐ บาท (แปดแสนสี่หมื่นหกพันเจ็ดร้อยแปดบาทถ้วน)

ผู้ยื่นข้อเสนอจะต้องมีคุณสมบัติ ดังต่อไปนี้

๑. มีความสามารถตามกฎหมาย
๒. ไม่เป็นบุคคลล้มละลาย
๓. ไม่อยู่ระหว่างเลิกกิจการ

๔. ไม่เป็นบุคคลซึ่งอยู่ระหว่างถูกระงับการยื่นข้อเสนอหรือทำสัญญากับหน่วยงานของรัฐไว้ชั่วคราว เนื่องจากเป็นผู้ที่ไม่ผ่านเกณฑ์การประเมินผลการปฏิบัติงานของผู้ประกอบการตามระเบียบที่รัฐมนตรีว่าการกระทรวงการคลังกำหนดตามที่ประกาศเผยแพร่ในระบบเครือข่ายสารสนเทศของกรมบัญชีกลาง

๕. ไม่เป็นบุคคลซึ่งถูกระงับชื่อไว้ในบัญชีรายชื่อผู้ทำงานและได้แจ้งเวียนชื่อให้เป็นผู้ทำงานของหน่วยงานของรัฐในระบบเครือข่ายสารสนเทศของกรมบัญชีกลาง ซึ่งรวมถึงนิติบุคคลที่ผู้ทำงานเป็นหุ้นส่วนผู้จัดการ กรรมการผู้จัดการ ผู้บริหาร ผู้มีอำนาจในการดำเนินงานในกิจการของนิติบุคคลนั้นด้วย

๖. มีคุณสมบัติและไม่มีลักษณะต้องห้ามตามที่คณะกรรมการนโยบายการจัดซื้อจัดจ้างและการบริหารพัสดุภาครัฐกำหนดในราชกิจจานุเบกษา

๗. เป็นนิติบุคคลผู้มีอาชีพรับจ้างงานที่ประกวดราคาอิเล็กทรอนิกส์ดังกล่าว

๘. ไม่เป็นผู้มีผลประโยชน์ร่วมกันกับผู้ยื่นข้อเสนอรายอื่นที่เข้ายื่นข้อเสนอให้แก่จังหวัดนครราชสีมา ณ วันประกาศประกวดราคาอิเล็กทรอนิกส์ หรือไม่เป็นผู้กระทำการอันเป็นการขัดขวางการแข่งขันราคาอย่างเป็นธรรม ในการประกวดราคาอิเล็กทรอนิกส์ครั้งนี้

๙. ไม่เป็นผู้ได้รับเอกสิทธิ์หรือความคุ้มกัน ซึ่งอาจปฏิเสธไม่ยอมขึ้นศาลไทย เว้นแต่รัฐบาลของผู้ยื่นข้อเสนอได้มีคำสั่งให้สละเอกสิทธิ์และความคุ้มกันเช่นนั้น

๑๐. ผู้ยื่นข้อเสนอต้องมีผลงานก่อสร้างประเภทเดียวกับงานที่ประกวดราคาจ้างก่อสร้างในวงเงินไม่น้อยกว่า ๔๒๐,๐๐๐.๐๐ บาท (สี่แสนสองหมื่นบาทถ้วน) และเป็นผลงานที่เป็นคู่สัญญาโดยตรงกับหน่วยงานของรัฐหรือหน่วยงานเอกชนที่จังหวัดนครราชสีมาเชื่อถือ

ผู้ยื่นข้อเสนอที่เสนอราคาในรูปแบบของ "กิจการร่วมค้า" ต้องมีคุณสมบัติดังนี้

(๑) กรณีที่กิจการร่วมค้าได้จดทะเบียนเป็นนิติบุคคลใหม่ กิจการร่วมค้าจะต้องมีคุณสมบัติครบถ้วนตามเงื่อนไขที่กำหนดไว้ในเอกสารประกวดราคา และการเสนอราคาให้เสนอราคาในนาม "กิจการร่วมค้า" ส่วน

คุณสมบัติด้านผลงานก่อสร้าง กิจกรรมร่วมค้าดังกล่าวสามารถนำผลงานก่อสร้างของผู้เข้าร่วมค้ำมาใช้แสดงเป็นผลงาน
ก่อสร้างของกิจกรรมร่วมค้าที่เข้าประกวดราคาได้

(๒) กรณีที่กิจกรรมร่วมค้าไม่ได้จดทะเบียนเป็นนิติบุคคลใหม่ นิติบุคคลแต่ละนิติบุคคลที่เข้าร่วมค้าทุก
รายจะต้องมีคุณสมบัติครบถ้วนตามเงื่อนไขที่กำหนดไว้ในเอกสารประกวดราคา เว้นแต่ในกรณีที่กิจกรรมร่วมค้าได้มีข้อ
ตกลงระหว่างผู้เข้าร่วมค้าเป็นลายลักษณ์อักษรกำหนดให้ผู้เข้าร่วมค้ารายใดรายหนึ่งเป็นผู้รับผิดชอบหลักในการเข้า
เสนอราคากับหน่วยงานของรัฐ และแสดงหลักฐานดังกล่าวมาพร้อมการยื่นข้อเสนอประกวดราคาทางระบบจัดซื้อจัด
จ้างภาครัฐด้วยอิเล็กทรอนิกส์ กิจกรรมร่วมค่านั้นสามารถใช้ผลงานก่อสร้างของผู้เข้าร่วมค้าหลักรายเดียวเป็นผลงาน
ก่อสร้างของกิจกรรมร่วมค้าที่ยื่นข้อเสนอได้

ทั้งนี้ "กิจกรรมร่วมค้าที่จดทะเบียนเป็นนิติบุคคลใหม่" หมายความว่า กิจกรรมร่วมค้าที่จดทะเบียนเป็น
นิติบุคคลต่อกรมพัฒนาธุรกิจการค้า กระทรวงพาณิชย์

๑๑. ผู้ยื่นข้อเสนอต้องลงทะเบียนในระบบจัดซื้อจัดจ้างภาครัฐด้วยอิเล็กทรอนิกส์ (Electronic
Government Procurement : e - GP) ของกรมบัญชีกลาง

ผู้ยื่นข้อเสนอต้องยื่นข้อเสนอและเสนอราคาทางระบบจัดซื้อจัดจ้างภาครัฐด้วยอิเล็กทรอนิกส์ ในวันที่
..... ระหว่างเวลา น. ถึง น.

ผู้สนใจสามารถขอรับเอกสารประกวดราคาอิเล็กทรอนิกส์ โดยดาวน์โหลดเอกสารผ่านทางระบบจัดซื้อ
จัดจ้างภาครัฐด้วยอิเล็กทรอนิกส์ตั้งแต่วันที่ประกาศจนถึงก่อนวันเสนอราคา

ผู้สนใจสามารถดูรายละเอียดได้ที่เว็บไซต์ <http://tplhos.com/index.php> หรือ
www.gprocurement.go.th หรือสอบถามทางโทรศัพท์หมายเลข ๐๔๔๒๒๗๒๕๔-๖๑ ในวันและเวลาราชการ

ประกาศ ณ วันที่ ๑๕ สิงหาคม พ.ศ. ๒๕๖๒

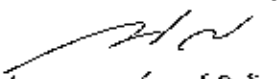
(นายแพทย์พงษ์ พงศ์เลิศโกศล)

นายแพทย์ชำนาญการ รักษาการในตำแหน่ง

ผู้อำนวยการโรงพยาบาลเทพารักษ์

ปฏิบัติราชการแทน ผู้ว่าราชการจังหวัดนครราชสีมา

หมายเหตุ ผู้ประกอบการสามารถจัดเตรียมเอกสารประกอบการเสนอราคา (เอกสารส่วนที่ ๑ และเอกสารส่วนที่ ๒)
ในระบบ e-GP ได้ตั้งแต่วันที่ขอรับเอกสารจนถึงวันเสนอราคา

เอกสารประกอบสัญญา

1. แบบ ~~แปลน~~ แปลนวงก่อสร้างที่ส่งให้ราชการตรวจ จำนวน 20 แผ่น
2. รายการผลิตภัณฑ์วัสดุและอุปกรณ์ก่อสร้างมาตรฐาน
เอกสารเลขที่ ก. 146/ก.บ./53 จำนวน 1 เล่ม
3. มาตรฐานการก่อสร้างอาคาร พ.ศ.2553 จำนวน 1 เล่ม
4. เอกสารรายละเอียดคุณลักษณะของผลิตภัณฑ์และอุปกรณ์
(ใช้เอกสารประกอบการก่อสร้างเฉพาะตามที่ระบุในรายการกำหนด)
 - 4.1 งานสถาปัตยกรรม จำนวน 1 เล่ม
 - รายการแบบขยายรายละเอียดการติดตั้ง ประตู - หน้าต่างอลูมิเนียม เอกสารเลขที่ ก.147/ก.บ./53
 - รายละเอียดการทาสีอาคาร เอกสารเลขที่ ก.148/ก.บ./53
5. รายการประกอบแบบก่อสร้าง เอกสารเลขที่ จำนวน แผ่น
6. เอกสารอื่น ๆ (ถ้ามี)

ร่าง

เอกสารประกวดราคาจ้างก่อสร้างด้วยการประกวดราคาอิเล็กทรอนิกส์ (e-bidding)

เลขที่

การจ้างก่อสร้างซ่อมแซมห้องน้ำรวมชาย-หญิง พื้นที่ ๕๗ ตรม.

ตามประกาศ จังหวัดนครราชสีมา

ลงวันที่ สิงหาคม ๒๕๖๒

จังหวัดนครราชสีมา ซึ่งต่อไปนี้เรียกว่า "จังหวัด" มีความประสงค์จะ ประกวดราคาจ้างก่อสร้าง ซ่อมแซมห้องน้ำรวมชาย-หญิง พื้นที่ ๕๗ ตรม. ณ โรงพยาบาลเทพารักษ์ อำเภอเทพารักษ์ จังหวัดนครราชสีมา ด้วย วิธีประกวดราคาอิเล็กทรอนิกส์ (e-bidding) โดยมีข้อแนะนำและข้อกำหนดดังต่อไปนี้

๑. เอกสารแนบท้ายเอกสารประกวดราคาอิเล็กทรอนิกส์

๑.๑ แบบรูปและรายการละเอียด

ตามแบบโครงการก่อสร้างของโรงพยาบาลบ้านเหลื่อม (ห้องน้ำ-ห้องส้วม สาธารณะ) จำนวน ๒๒ แผ่น

๑.๒ แบบใบเสนอราคาที่กำหนดไว้ในระบบจัดซื้อจัดจ้างภาครัฐด้วยอิเล็กทรอนิกส์

๑.๓ สัญญาจ้างก่อสร้าง

๑.๔ แบบหนังสือค้ำประกัน

(๑) หลักประกันสัญญา

๑.๕ คู่มือการปรับราคา

๑.๖ บทนิยาม

(๑) ผู้ที่มีผลประโยชน์ร่วมกัน

(๒) การขัดขวางการแข่งขันอย่างเป็นธรรม

๑.๗ แบบบัญชีเอกสารที่กำหนดไว้ในระบบจัดซื้อจัดจ้างภาครัฐด้วยอิเล็กทรอนิกส์

(๑) บัญชีเอกสารส่วนที่ ๑

(๒) บัญชีเอกสารส่วนที่ ๒

๑.๘ รายละเอียดการคำนวณราคากลางงานก่อสร้างตาม BOQ (Bill of Quantities)

๑.๙ รายการประกอบแบบ สสจ.นม. จำนวน ๒ แผ่น

๑.๑๐ มาตรฐานรายการวัสดุอุปกรณ์ก่อสร้าง พ.ศ.๒๕๖๑ จำนวน ๑ เล่ม

๑.๑๑ มาตรฐานการก่อสร้างอาคารพ.ศ.๒๕๕๓ จำนวน ๑ เล่ม

๒. คุณสมบัติของผู้ยื่นข้อเสนอ

๒.๑ มีความสามารถตามกฎหมาย

๒.๒ ไม่เป็นบุคคลล้มละลาย

๒.๓ ไม่อยู่ระหว่างเลิกกิจการ

๒.๔ ไม่เป็นบุคคลซึ่งอยู่ระหว่างถูกระงับการยื่นข้อเสนอหรือทำสัญญากับหน่วยงานของรัฐไว้

ชั่วคราว เนื่องจากเป็นผู้ที่ไม่ผ่านเกณฑ์การประเมินผลการปฏิบัติงานของผู้ประกอบการตามระเบียบที่รัฐมนตรีว่าการ

กระทรวงการคลังกำหนดตามที่ประกาศเผยแพร่ในระบบเครือข่ายสารสนเทศของกรมบัญชีกลาง

๒.๕ ไม่เป็นบุคคลซึ่งถูกระบุชื่อไว้ในบัญชีรายชื่อผู้ทำงานและได้แจ้งเวียนชื่อให้เป็นผู้ทำงานของหน่วยงานของรัฐในระบบเครือข่ายสารสนเทศของกรมบัญชีกลาง ซึ่งรวมถึงนิติบุคคลที่ผู้ทำงานเป็นหุ้นส่วนผู้จัดการ กรรมการผู้จัดการ ผู้บริหาร ผู้มีอำนาจในการดำเนินงานในกิจการของนิติบุคคลนั้นด้วย

๒.๖ มีคุณสมบัติและไม่มีลักษณะต้องห้ามตามที่คณะกรรมการนโยบายการจัดซื้อจัดจ้างและการบริหารพัสดุภาครัฐกำหนดในราชกิจจานุเบกษา

๒.๗ เป็นนิติบุคคลผู้มีอาชีพรับจ้างงานที่ประกวดราคาอิเล็กทรอนิกส์ดังกล่าว

๒.๘ ไม่เป็นผู้มีผลประโยชน์ร่วมกันกับผู้ยื่นข้อเสนอรายอื่นที่เข้ายื่นข้อเสนอให้แก่ จังหวัด ณ วันประกาศประกวดราคาอิเล็กทรอนิกส์ หรือไม่เป็นผู้กระทำการอันเป็นการขัดขวางการแข่งขันอย่างเป็นธรรม ในการประกวดราคาอิเล็กทรอนิกส์ครั้งนี้

๒.๙ ไม่เป็นผู้ได้รับเอกสิทธิ์หรือความคุ้มกัน ซึ่งอาจปฏิเสธไม่ยอมขึ้นศาลไทย เว้นแต่รัฐบาลของผู้ยื่นข้อเสนอได้มีคำสั่งให้สละเอกสิทธิ์และความคุ้มกันเช่นนั้น

๒.๑๐ ผู้ยื่นข้อเสนอต้องมีผลงานก่อสร้างประเภทเดียวกันกับงานที่ประกวดราคาจ้างก่อสร้างในวงเงินไม่น้อยกว่า ๔๒๐,๐๐๐.๐๐ บาท (สี่แสนสองหมื่นบาทถ้วน) และเป็นผลงานที่เป็นคู่สัญญาโดยตรงกับหน่วยงานของรัฐ หรือหน่วยงานเอกชนที่จังหวัดเชื่อถือ

ผู้ยื่นข้อเสนอที่เสนอราคาในรูปแบบของ "กิจการร่วมค้า" ต้องมีคุณสมบัติ ดังนี้

(๑) กรณีที่กิจการร่วมค้าได้จดทะเบียนเป็นนิติบุคคลใหม่ กิจการร่วมค้าจะต้องมีคุณสมบัติครบถ้วนตามเงื่อนไขที่กำหนดไว้ในเอกสารประกวดราคา และการเสนอราคาให้เสนอราคาในนาม "กิจการร่วมค้า" ส่วนคุณสมบัติด้านผลงานก่อสร้าง กิจการร่วมค้าดังกล่าวสามารถนำผลงานก่อสร้างของผู้เข้าร่วมค้ามาใช้แสดงเป็นผลงานก่อสร้างของกิจการร่วมค้าที่เข้าประกวดราคาได้

(๒) กรณีที่กิจการร่วมค้าไม่ได้จดทะเบียนเป็นนิติบุคคลใหม่ นิติบุคคลแต่ละนิติบุคคลที่เข้าร่วมค้าทุกรายจะต้องมีคุณสมบัติครบถ้วนตามเงื่อนไขที่กำหนดไว้ในเอกสารประกวดราคา เว้นแต่ ในกรณีที่กิจการร่วมค้าได้มีข้อตกลงระหว่างผู้เข้าร่วมค้าเป็นลายลักษณ์อักษรกำหนดให้ผู้เข้าร่วมค้ารายใดรายหนึ่งเป็นผู้รับผิดชอบหลักในการเข้าเสนอราคากับหน่วยงานของรัฐ และแสดงหลักฐานดังกล่าวมาพร้อมการยื่นข้อเสนอประกวดราคาทางระบบจัดซื้อจัดจ้างภาครัฐด้วยอิเล็กทรอนิกส์ กิจการร่วมค่านั้นสามารถใช้ผลงานก่อสร้างของผู้เข้าร่วมค้าหลักรายเดียวเป็นผลงานก่อสร้างของกิจการร่วมค้าที่ยื่นเสนอราคาได้

ทั้งนี้ "กิจการร่วมค้าที่จดทะเบียนเป็นนิติบุคคลใหม่" หมายความว่า กิจการร่วมค้าที่จดทะเบียนเป็นนิติบุคคลต่อกรมพัฒนาธุรกิจการค้า กระทรวงพาณิชย์

๒.๑๑ ผู้ยื่นข้อเสนอต้องลงทะเบียนในระบบจัดซื้อจัดจ้างภาครัฐด้วยอิเล็กทรอนิกส์ (Electronic Government Procurement : e - GP) ของกรมบัญชีกลาง

๓. หลักฐานการยื่นข้อเสนอ

ผู้ยื่นข้อเสนอจะต้องเสนอเอกสารหลักฐานยื่นมาพร้อมกับการเสนอราคาทางระบบจัดซื้อจัดจ้างภาครัฐด้วยอิเล็กทรอนิกส์ โดยแยกเป็น ๒ ส่วน คือ

๓.๑ ส่วนที่ ๑ อย่างน้อยต้องมีเอกสารดังต่อไปนี้

(๑) ในกรณีผู้ยื่นข้อเสนอเป็นนิติบุคคล

(ก) ห้างหุ้นส่วนสามัญหรือห้างหุ้นส่วนจำกัด ให้ยื่นสำเนาหนังสือรับรองการจดทะเบียนนิติบุคคล บัญชีรายชื่อหุ้นส่วนผู้จัดการ ผู้มีอำนาจควบคุม (ถ้ามี) พร้อมทั้งรับรองสำเนาถูกต้อง

(ข) บริษัทจำกัดหรือบริษัทมหาชนจำกัด ให้ยื่นสำเนาหนังสือรับรองการจดทะเบียนนิติบุคคล หนังสือบริคณห์สนธิ บัญชีรายชื่อกรรมการผู้จัดการ ผู้มีอำนาจควบคุม (ถ้ามี) และบัญชีผู้ถือหุ้นรายใหญ่ (ถ้ามี) พร้อมทั้งรับรองสำเนาถูกต้อง

(๒) ในกรณีผู้ยื่นข้อเสนอเป็นบุคคลธรรมดาหรือคณะบุคคลที่ไม่มีนิติบุคคล ให้ยื่นสำเนาบัตรประจำตัวประชาชนของผู้ยื่น ข้อเสนอข้อตกลงที่แสดงถึงการเข้าเป็นหุ้นส่วน (ถ้ามี) สำเนาบัตรประจำตัวประชาชนของผู้เป็นหุ้นส่วน หรือสำเนาหนังสือเดินทางของผู้เป็นหุ้นส่วนที่มีได้ถือสัญชาติไทย พร้อมทั้งรับรองสำเนาถูกต้อง

(๓) ในกรณีผู้ยื่นข้อเสนอเป็นผู้ยื่นข้อเสนอร่วมกันในฐานะเป็นผู้ร่วมค้า ให้ยื่นสำเนาสัญญาของการเข้าร่วมค้า และเอกสารตามที่ระบุไว้ใน (๑) หรือ (๒) ของผู้ร่วมค้า แล้วแต่กรณี

(๔) เอกสารเพิ่มเติมอื่นๆ

(๔.๑) หนังสือรับรองการจดทะเบียนหุ้นส่วนบริษัทซึ่งออกให้ไม่เกิน ๖ เดือน สำเนาใบทะเบียนพาณิชย์ สำเนาใบทะเบียนภาษีมูลค่าเพิ่มพร้อมรับรองสำเนาถูกต้อง

(๕) บัญชีเอกสารส่วนที่ ๑ ทั้งหมดที่ได้ยื่นพร้อมกับการเสนอราคาทางระบบจัดซื้อจัดจ้างภาครัฐด้วยอิเล็กทรอนิกส์ ตามแบบในข้อ ๑.๗ (๑) โดยไม่ต้องแนบในรูปแบบ PDF File (Portable Document Format)

ทั้งนี้ เมื่อผู้ยื่นข้อเสนอดำเนินการแนบไฟล์เอกสารตามบัญชีเอกสารส่วนที่ ๑ ครบถ้วน ถูกต้องแล้ว ระบบจัดซื้อจัดจ้างภาครัฐด้วยอิเล็กทรอนิกส์จะสร้างบัญชีเอกสารส่วนที่ ๑ ตามแบบในข้อ ๑.๗ (๑) ให้โดยผู้ยื่นข้อเสนอไม่ต้องแนบบัญชีเอกสารส่วนที่ ๑ ดังกล่าวในรูปแบบ PDF File (Portable Document Format)

๓.๒ ส่วนที่ ๒ อย่างน้อยต้องมีเอกสารดังต่อไปนี้

(๑) ในกรณีที่ผู้ยื่นข้อเสนอมอบอำนาจให้บุคคลอื่นกระทำการแทนให้แนบหนังสือมอบอำนาจซึ่งติดอากรแสตมป์ตามกฎหมาย โดยมีหลักฐานแสดงตัวตนของผู้มอบอำนาจและผู้รับมอบอำนาจ ทั้งนี้หากผู้รับมอบอำนาจเป็นบุคคลธรรมดาต้องเป็นผู้ที่บรรลุนิติภาวะตามกฎหมายแล้วเท่านั้น

(๒) สำเนาหนังสือรับรองผลงานก่อสร้างพร้อมทั้งรับรองสำเนาถูกต้อง

(๓) บัญชีรายการก่อสร้าง หรือใบแจ้งปริมาณงานและราคา ซึ่งจะต้องแสดงรายการวัสดุอุปกรณ์ ค่าแรงงาน ภาษีประเภทต่างๆ รวมทั้งกำไรไว้ด้วย

(๔) บัญชีเอกสารส่วนที่ ๒ ทั้งหมดที่ได้ยื่นพร้อมกับการเสนอราคาทางระบบจัดซื้อจัดจ้างภาครัฐด้วยอิเล็กทรอนิกส์ตามแบบในข้อ ๑.๗ (๒) โดยไม่ต้องแนบในรูปแบบ PDF File (Portable Document Format)

ทั้งนี้ เมื่อผู้ยื่นข้อเสนอดำเนินการแนบไฟล์เอกสารตามบัญชีเอกสารส่วนที่ ๒ ครบถ้วน ถูกต้องแล้ว ระบบจัดซื้อจัดจ้างภาครัฐด้วยอิเล็กทรอนิกส์จะสร้างบัญชีเอกสารส่วนที่ ๒ ตามแบบในข้อ ๑.๗ (๒) ให้โดยผู้ยื่นข้อเสนอไม่ต้องแนบบัญชีเอกสารส่วนที่ ๒ ดังกล่าวในรูปแบบ PDF File (Portable Document Format)

๔. การเสนอราคา

๔.๑ ผู้ยื่นข้อเสนอต้องยื่นข้อเสนอ และเสนอราคาทางระบบจัดซื้อจัดจ้างภาครัฐด้วย

อิเล็กทรอนิกส์ตามที่กำหนดไว้ในเอกสารประกวดราคาอิเล็กทรอนิกส์นี้ โดยไม่มีเงื่อนไขใดๆ ทั้งสิ้น และจะต้องกรอกข้อความให้ถูกต้องครบถ้วน พร้อมทั้งหลักฐานแสดงตัวตนและทำการยืนยันตัวตนของผู้ยื่นข้อเสนอโดยไม่ต้องแนบใบเสนอราคาในรูปแบบ PDF File (Portable Document Format)

๔.๒ ผู้ยื่นข้อเสนอจะต้องกรอกรายละเอียดการเสนอราคาในใบเสนอราคาตามข้อ ๑.๒ พร้อมจัดทำใบแจ้งปริมาณงานและราคา ใบบัญชีรายการก่อสร้างให้ครบถ้วน

ในการเสนอราคาให้เสนอราคาเป็นเงินบาทและเสนอราคาได้เพียงครั้งเดียวและราคาเดียว โดยเสนอราคารวม หรือราคาต่อหน่วย หรือราคาต่อรายการ ตามเงื่อนไขที่ระบุไว้ท้ายใบเสนอราคาให้ถูกต้อง ทั้งนี้ ราคารวมที่เสนอจะต้องตรงกันทั้งตัวเลขและตัวหนังสือ ถ้าตัวเลขและตัวหนังสือไม่ตรงกัน ให้ถือตัวหนังสือเป็นสำคัญ โดยคิดราคารวมทั้งสิ้นซึ่งรวมค่าภาษีมูลค่าเพิ่ม ภาษีอากรอื่น และค่าใช้จ่ายที่พึงปรารถนาแล้ว

ราคาที่เสนอจะต้องเสนอกำหนดยื่นราคาไม่น้อยกว่า ๙๐ วัน ตั้งแต่วันเสนอราคาโดยภายในกำหนดยื่นราคา ผู้ยื่นข้อเสนอต้องรับผิดชอบราคาที่ตนได้เสนอไว้และจะถอนการเสนอราคามีได้

๔.๓ ผู้ยื่นข้อเสนอจะต้องเสนอกำหนดเวลาดำเนินการก่อสร้างแล้วเสร็จไม่เกิน ๑๒๐ วัน นับถัดจากวันลงนามในสัญญาจ้างหรือจากวันที่ได้รับหนังสือแจ้งจาก จังหวัด ให้เริ่มทำงาน

๔.๔ ก่อนเสนอราคา ผู้ยื่นข้อเสนอควรตรวจดูร่างสัญญา แบบรูป และรายการละเอียด ฯลฯ ให้ถี่ถ้วนและเข้าใจเอกสารประกวดราคาจ้างอิเล็กทรอนิกส์ทั้งหมดเสียก่อนที่จะตกลงยื่นข้อเสนอตามเงื่อนไขในเอกสารประกวดราคาจ้างอิเล็กทรอนิกส์

๔.๕ ผู้ยื่นข้อเสนอจะต้องยื่นข้อเสนอและเสนอราคาทางระบบจัดซื้อจัดจ้างภาครัฐด้วยอิเล็กทรอนิกส์ในวันที่ ระหว่างเวลา น. ถึง น. และเวลาในการเสนอราคาให้ถือตามเวลาของระบบจัดซื้อจัดจ้างภาครัฐด้วยอิเล็กทรอนิกส์เป็นเกณฑ์

เมื่อพ้นกำหนดเวลายื่นข้อเสนอและเสนอราคาแล้ว จะไม่รับเอกสารการยื่นข้อเสนอและเสนอราคาใดๆ โดยเด็ดขาด

๔.๖ ผู้ยื่นข้อเสนอต้องจัดทำเอกสารสำหรับใช้ในกระบวนการเสนอราคาในรูปแบบไฟล์เอกสารประเภท PDF File (Portable Document Format) โดยผู้ยื่นข้อเสนอต้องเป็นผู้รับผิดชอบตรวจสอบความครบถ้วนถูกต้อง และชัดเจนของเอกสาร PDF File ก่อนที่จะยืนยันการเสนอราคา แล้วจึงส่งข้อมูล (Upload) เพื่อเป็นการเสนอราคาให้แก่จังหวัด ผ่านทางระบบจัดซื้อจัดจ้างภาครัฐด้วยอิเล็กทรอนิกส์

๔.๗ คณะกรรมการพิจารณาผลการประกวดราคาอิเล็กทรอนิกส์จะดำเนินการตรวจสอบคุณสมบัติของผู้ยื่นข้อเสนอแต่ละรายว่า เป็นผู้ยื่นข้อเสนอที่มีผลประโยชน์ร่วมกันกับผู้ยื่นเสนอรายอื่นตามข้อ ๑.๖ (๑) หรือไม่ หากปรากฏว่าผู้ยื่นข้อเสนอรายใดเป็นผู้ยื่นข้อเสนอที่มีผลประโยชน์ร่วมกันกับผู้ยื่นเสนอรายอื่น คณะกรรมการฯ จะตัดรายชื่อผู้ยื่นข้อเสนอรายที่มีผลประโยชน์ร่วมกันนี้ออกจากการเป็นผู้ยื่นข้อเสนอ

หากปรากฏต่อคณะกรรมการพิจารณาผลการประกวดราคาอิเล็กทรอนิกส์ว่า ก่อนหรือในขณะที่มีการพิจารณาข้อเสนอ มีผู้ยื่นเสนอรายใดกระทำการอันเป็นการขัดขวางการแข่งขันอย่างเป็นธรรมตามข้อ ๑.๖ (๒) และคณะกรรมการฯ เชื่อว่ามีการกระทำอันเป็นการขัดขวางการแข่งขันอย่างเป็นธรรม คณะกรรมการฯ จะตัดรายชื่อผู้ยื่นข้อเสนอรายนั้นนอกจากการเป็นผู้ยื่นข้อเสนอ และจังหวัด จะพิจารณาลงโทษผู้ยื่นข้อเสนอดังกล่าวเป็นผู้ทำงานเว้นแต่ จังหวัด จะพิจารณาเห็นว่าผู้ยื่นเสนอรายนั้น มิใช่เป็นผู้ริเริ่มให้มีการกระทำดังกล่าวและได้ให้ความร่วมมือเป็นประโยชน์ต่อการพิจารณาของจังหวัด

๔.๘ ผู้ยื่นข้อเสนอจะต้องปฏิบัติ ดังนี้

- (๑) ปฏิบัติตามเงื่อนไขที่ระบุไว้ในเอกสารประกวดราคาอิเล็กทรอนิกส์
- (๒) ราคาที่เสนอจะต้องเป็นราคาที่รวมภาษีมูลค่าเพิ่ม และภาษีอื่นๆ (ถ้ามี) รวมค่าใช้จ่าย

จ่ายที่บ่งไว้ด้วยแล้ว

- (๓) ผู้ยื่นข้อเสนอจะต้องลงทะเบียนเพื่อเข้าสู่กระบวนการเสนอราคา ตามวัน เวลา ที่

กำหนด

- (๔) ผู้ยื่นข้อเสนอจะถอนการเสนอราคาที่เสนอแล้วไม่ได้

- (๕) ผู้ยื่นข้อเสนอต้องศึกษาและทำความเข้าใจในระบบและวิธีการเสนอราคาด้วยวิธี

ประกวดราคาอิเล็กทรอนิกส์ ของกรมบัญชีกลางที่แสดงไว้ในเว็บไซต์ www.sprocurement.go.th

๕. หลักเกณฑ์และสิทธิในการพิจารณา

๕.๑ การพิจารณาผลการยื่นข้อเสนอประกวดราคาอิเล็กทรอนิกส์ครั้งนี้ จังหวัดจะพิจารณาตัดสินโดยใช้หลักเกณฑ์ ราคา

๕.๒ การพิจารณาผู้ชนะการยื่นข้อเสนอ

กรณีใช้หลักเกณฑ์ราคาในการพิจารณาผู้ชนะการยื่นข้อเสนอ จังหวัด จะพิจารณาจากราคารวม

๕.๓ หากผู้ยื่นข้อเสนอรายใดมีคุณสมบัติไม่ถูกต้องตามข้อ ๒ หรือยื่นหลักฐานการยื่นข้อเสนอไม่ถูกต้อง หรือไม่ครบถ้วนตามข้อ ๓ หรือยื่นข้อเสนอไม่ถูกต้องตามข้อ ๔ แล้ว คณะกรรมการพิจารณาผล การประกวดราคาอิเล็กทรอนิกส์จะไม่รับพิจารณาข้อเสนอของผู้ยื่นข้อเสนอรายนั้น เว้นแต่ผู้ยื่นข้อเสนอรายใดเสนอเอกสารทางเทคนิคหรือรายละเอียดคุณลักษณะเฉพาะของพัสดุที่จะจ้างไม่ครบถ้วน หรือเสนอรายละเอียดแตกต่างไปจากเงื่อนไขที่จังหวัดกำหนดไว้ในประกาศและเอกสารประกวดราคาอิเล็กทรอนิกส์ ในส่วนที่ใช้สาระสำคัญและความแตกต่างนั้น ไม่มีผลทำให้เกิดการได้เปรียบเสียเปรียบต่อผู้ยื่นข้อเสนอรายอื่น หรือเป็นการผิดพลาดเล็กน้อย คณะกรรมการฯ อาจพิจารณาผ่อนปรนการตัดสินผู้ยื่นข้อเสนอรายนั้น

๕.๔ จังหวัดสงวนสิทธิ์ไม่พิจารณาข้อเสนอของผู้ยื่นข้อเสนอโดยไม่มีการผ่อนผัน ในกรณีดังต่อไปนี้

(๑) ไม่ปรากฏชื่อผู้ยื่นข้อเสนอรายนั้นในบัญชีรายชื่อผู้รับเอกสารประกวดราคาอิเล็กทรอนิกส์ทางระบบจัดซื้อจัดจ้างด้วยอิเล็กทรอนิกส์ หรือบัญชีรายชื่อผู้ซื้อเอกสารประกวดราคาอิเล็กทรอนิกส์ทางระบบจัดซื้อจัดจ้างด้วยอิเล็กทรอนิกส์ ของจังหวัด

(๒) ไม่กรอกชื่อผู้ยื่นข้อเสนอในการเสนอราคาทางระบบจัดซื้อจัดจ้างด้วยอิเล็กทรอนิกส์

(๓) เสนอรายละเอียดแตกต่างไปจากเงื่อนไขที่กำหนดในเอกสารประกวดราคาอิเล็กทรอนิกส์ที่เป็นสาระสำคัญ หรือมีผลทำให้เกิดความได้เปรียบเสียเปรียบแก่ผู้ยื่นข้อเสนอรายอื่น

๕.๕ ในการตัดสินการประกวดราคาอิเล็กทรอนิกส์หรือในการทำสัญญา คณะกรรมการพิจารณาผลการประกวดราคาอิเล็กทรอนิกส์หรือจังหวัด มีสิทธิให้ผู้ยื่นข้อเสนอซึ่งแจ้งข้อเท็จจริงเพิ่มเติมได้ จังหวัดมีสิทธิที่จะไม่รับข้อเสนอ ไม่รับราคา หรือไม่ทำสัญญา หากข้อเท็จจริงดังกล่าวไม่เหมาะสมหรือไม่ถูกต้อง

๕.๖ จังหวัดทรงไว้ซึ่งสิทธิที่จะไม่รับราคาต่ำสุด หรือราคาหนึ่งราคาใด หรือราคาที่เสนอ

ทั้งหมดก็ได้ และอาจพิจารณาเลือกจ้างในจำนวน หรือขนาด หรือเฉพาะรายการหนึ่งรายการใด หรืออาจยกเลิก การประกวดราคาอิเล็กทรอนิกส์โดยไม่พิจารณาจัดจ้างเลยก็ได้ สุดแต่จะพิจารณา ทั้งนี้ เพื่อประโยชน์ของทางราชการ เป็นสำคัญ และให้ถือว่า การตัดสินใจของจังหวัดเป็นเด็ดขาด ผู้ยื่นข้อเสนอจะเรียกร้องค่าใช้จ่าย หรือค่าเสียหายใดๆ มิได้ รวมทั้ง จังหวัดจะพิจารณายกเลิกการประกวดราคาอิเล็กทรอนิกส์และลงโทษผู้ยื่นข้อเสนอเป็นผู้จ้างงาน ไม่ว่าจะเป็นผู้ ยื่นข้อเสนอที่ได้รับการคัดเลือกหรือไม่ก็ตาม หากมีเหตุที่เชื่อถือได้ว่าเป็นข้อเสนอกระทำการโดยไม่สุจริต เช่น การเสนอ เอกสารอันเป็นเท็จ หรือใช้ชื่อบุคคลธรรมดา หรือนิติบุคคลอื่นมาเสนอราคาแทน เป็นต้น

ในกรณีที่ผู้ยื่นข้อเสนอรายที่เสนอราคาต่ำสุด เสนอราคาต่ำจนคาดหมายได้ว่าไม่อาจดำเนินงานตามเอกสารประกวดราคาอิเล็กทรอนิกส์ได้ คณะกรรมการพิจารณาผลการประกวดราคาอิเล็กทรอนิกส์หรือ จังหวัด จะให้ผู้ยื่นข้อเสนออื่นที่แข็งแรงและแสดงหลักฐานที่ทำให้เชื่อได้ว่าผู้ยื่นข้อเสนอสามารถดำเนินงานตามเอกสาร ประกวดราคาอิเล็กทรอนิกส์ให้เสร็จสมบูรณ์ หากคำชี้แจงไม่เป็นที่รับฟังได้ จังหวัด มีสิทธิที่จะไม่รับข้อเสนอหรือไม่รับ ราคาของผู้ยื่นข้อเสนอรายนั้น ทั้งนี้ผู้ยื่นข้อเสนอดังกล่าวไม่มีสิทธิเรียกร้องค่าใช้จ่ายหรือค่าเสียหายใดๆ จากจังหวัด

๕.๗ ก่อนลงนามในสัญญา จังหวัด อาจประกาศยกเลิกการประกวดราคาอิเล็กทรอนิกส์ หาก ปรากฏว่ามีการกระทำที่เข้าลักษณะผู้ยื่นข้อเสนอที่ชนะการประกวดราคาหรือที่ได้รับการคัดเลือกมีผลประโยชน์ร่วม กัน หรือมีส่วนได้เสียกับผู้ยื่นข้อเสนอรายอื่น หรือขัดขวางการแข่งขันอย่างเป็นธรรม หรือสมยอมกันกับผู้ยื่นข้อเสนอ รายอื่น หรือเจ้าหน้าที่ในการเสนอราคา หรือสื่อว่ากระทำการทุจริตอื่นใดในการเสนอราคา

๖. การทำสัญญาจ้างก่อสร้าง

ผู้ชนะการประกวดราคาอิเล็กทรอนิกส์จะต้องทำสัญญาจ้างตามแบบสัญญา ดังระบุในข้อ ๑.๓ หรือทำข้อตกลงเป็นหนังสือกับจังหวัด ภายใน ๗ วัน นับถัดจากวันที่ได้รับแจ้ง และจะต้องวางหลักประกันสัญญา เป็นจำนวนเงินเท่ากับร้อยละ ๕ ของราคาค่าจ้างที่ประกวดราคาอิเล็กทรอนิกส์ ให้จังหวัดยึดถือไว้ในขณะทำสัญญา โดยใช้หลักประกันอย่างหนึ่งอย่างใด ดังต่อไปนี้

๖.๑ เงินสด

๖.๒ เช็คหรือตราพท์ที่ธนาคารเซ็นสั่งจ่าย ซึ่งเป็นเช็คหรือตราพท์ลงวันที่ที่ใช้เช็คหรือตราพท์ นั้น ชำระต่อเจ้าหน้าที่ในวันทำสัญญา หรือก่อนวันนั้นไม่เกิน ๓ วันทำการ

๖.๓ หนังสือค้ำประกันของธนาคารภายในประเทศ ตามตัวอย่างที่คณะกรรมการนโยบาย กำหนด ดังระบุในข้อ ๑.๔ (๒) หรือจะเป็นหนังสือค้ำประกันอิเล็กทรอนิกส์ตามวิธีการที่กรมบัญชีกลางกำหนด

๖.๔ หนังสือค้ำประกันของบริษัทเงินทุน หรือบริษัทเงินทุนหลักทรัพย์ที่ได้รับอนุญาตให้ ประกอบกิจการเงินทุนเพื่อการพาณิชย์และประกอบธุรกิจค้ำประกันตามประกาศของธนาคารแห่งประเทศไทย ตาม รายชื่อบริษัทเงินทุนที่ธนาคารแห่งประเทศไทยแจ้งเวียนให้ทราบ โดยอนุโลมให้ใช้ตามตัวอย่างหนังสือค้ำประกันของ ธนาคารที่คณะกรรมการนโยบายกำหนด ดังระบุในข้อ ๑.๔ (๒)

๖.๕ พันธบัตรรัฐบาลไทย

หลักประกันนี้จะคืนให้ โดยไม่มีดอกเบี้ยภายใน ๑๕ วันนับถัดจากวันที่ผู้ชนะการประกวดราคา อิเล็กทรอนิกส์ (ผู้รับจ้าง) พ้นจากข้อผูกพันตามสัญญาจ้างแล้ว

๗. ค่าจ้างและการจ่ายเงิน

จังหวัดจะจ่ายค่าจ้างซึ่งได้รวมภาษีมูลค่าเพิ่ม ตลอดจนภาษีอื่น ๆ และค่าใช้จ่ายที่ปรังแล้ว โดย ถือราคาเหมารวมเป็นเกณฑ์ และกำหนดการจ่ายเงินเป็น จำนวน ๒ งวด ดังนี้

งวดที่ ๑ เป็นจำนวนเงินในอัตราร้อยละ ๘๐ ของค่าจ้าง เมื่อผู้รับจ้าง

- ๑.๑ ปรับพื้นที่บริเวณก่อสร้าง และรื้อสิ่งกีดขวาง
- ๑.๒ ปักผัง, ทดสอบดิน, ทำงานเสาเข็ม(ถ้ามี), ถมดินบริเวณก่อสร้าง
- ๑.๓ ก่อสร้างฐานราก, หล่อเสาตอม่อ
- ๑.๔ หล่อคาน, รั้วพื้น, หล่อพื้น ค.ส.ล.
- ๑.๕ หล่อเสารับโครงหลังคา, ตัดตั้งโครงหลังคา
- ๑.๖ วาง SLEEVE ของระบบต่างๆ ที่พื้น ค.ส.ล.
- ๑.๗ วางพื้นสำเร็จรูป, พร้อมเทพื้นหน้า

ได้ปฏิบัติงาน รายการซ่อมแซมห้องน้ำรวมชาย-หญิง ให้แล้วเสร็จภายใน ๖๐ วัน

งวดที่ ๒ (งวดสุดท้าย) เป็นจำนวนเงินในอัตราร้อยละ ๖๐ ของค่าจ้าง เมื่อผู้รับจ้าง

- ๒.๑ ก่ออิฐ, ตัดตั้งวงกบ(ยกเว้นอลูมิเนียม)
- ๒.๒ ฉาบปูนภายนอก, ภายใน
- ๒.๓ ตัดตั้งฝ้าเพดาน, ตัดตั้งผนัง
- ๒.๔ ตัดตั้งระบบไฟฟ้า, ตัดตั้งดวงโคม, ปลั๊ก, สวิตช์
- ๒.๕ ตัดตั้งสุขภัณฑ์, เชื่อมระบบปะปา, สุขาภิบาล
- ๒.๖ ปูกระเบื้องพื้นและผนังทั้งหมดแล้วเสร็จ
- ๒.๗ ตัดตั้งประตู-หน้าต่าง พร้อมอุปกรณ์
- ๒.๘ ทาสี
- ๒.๙ ตรวจสอบความเรียบร้อย ทำความสะอาดบริเวณก่อสร้าง

ได้ปฏิบัติงานทั้งหมด ให้แล้วเสร็จเรียบร้อยตามสัญญาหรือข้อตกลงจ้างเป็นหนังสือ รวมทั้งทำสถานที่ก่อสร้างให้สะอาดเรียบร้อย ให้แล้วเสร็จภายใน ๖๐ วัน

๘. อัตราค่าปรับ

ค่าปรับตามสัญญาจ้างแนบท้ายเอกสารประกวดราคาอิเล็กทรอนิกส์ หรือข้อตกลงจ้างเป็นหนังสือจะกำหนด ดังนี้

๘.๑ กรณีที่ผู้รับจ้างนำงานที่รับจ้างไปจ้างช่วงให้ผู้อื่นทำอีกทอดหนึ่งโดยไม่ได้รับอนุญาตจากจังหวัด จะกำหนดค่าปรับสำหรับการฝ่าฝืนดังกล่าวเป็นจำนวนร้อยละ ๐.๐๐ ของวงเงินของงานจ้างช่วงนั้น

๘.๒ กรณีที่ผู้รับจ้างปฏิบัติผิดสัญญาจ้างก่อสร้าง นอกเหนือจากข้อ ๘.๑ จะกำหนดค่าปรับเป็นรายวันเป็นจำนวนเงินตายตัวในอัตราร้อยละ ๐.๑๐ ของราคางานจ้าง

๙. การรับประกันความชำรุดบกพร่อง

ผู้ชนะการประกวดราคาอิเล็กทรอนิกส์ซึ่งได้ทำสัญญาจ้าง ตามแบบ ดังระบุในข้อ ๑.๓ หรือข้อตกลงจ้างเป็นหนังสือแล้วแต่กรณี จะต้องรับประกันความชำรุดบกพร่องของงานจ้างที่เกิดขึ้นภายในระยะเวลา ไม่น้อยกว่า ๒ ปี นับถัดจากวันที่จังหวัดได้รับมอบงาน โดยต้องบริหารจัดการซ่อมแซมแก้ไขให้ใช้การได้ติดตั้งเดิมภายใน ๑๕ วัน นับถัดจากวันที่ได้รับแจ้งความชำรุดบกพร่อง

๑๐. ข้อสงวนสิทธิในการยื่นข้อเสนอและอื่น ๆ

๑๐.๑ เงินค่าจ้างสำหรับงานจ้างครั้งนี้ ได้มาจากงบค่าบริหารทางการแพทย์ที่เบิกจ่ายใน

ลักษณะขบลงทุน ปีงบประมาณ ๒๕๖๑ ระดับจังหวัด ๒๐% และสทบจากเงินบำรุง

การลงนามในสัญญาจะกระทำได้ต่อเมื่อ จังหวัดได้รับอนุมัติเงินค่าก่อสร้างจากงบค่า
บริการทางการแพทย์ที่เบิกจ่ายในลักษณะขบลงทุน ปีงบประมาณ ๒๕๖๑ ระดับจังหวัด ๒๐% และสทบจากเงินบำรุง

๑๐.๒ เมื่อจังหวัดได้คัดเลือกผู้ยื่นข้อเสนอรายใดให้เป็นผู้รับจ้าง และได้ตกลงจ้าง ตามการ
ประกวดราคาอิเล็กทรอนิกส์แล้ว ถ้าผู้รับจ้างจะต้องส่งหรือนำสิ่งของมาเพื่องานจ้างดังกล่าวเข้ามาจากต่างประเทศ
และของนั้นต้องนำเข้ามาโดยทางเรือในเส้นทางที่มีเรือไทยเดินอยู่ และสามารถให้บริการรับขนได้ตามที่รัฐมนตรีว่าการ
กระทรวงคมนาคมประกาศกำหนด ผู้ยื่นข้อเสนอซึ่งเป็นผู้รับจ้างจะต้องปฏิบัติตามกฎหมายว่าด้วยการส่งเสริมการ
พาณิชย์นาวี ดังนี้

(๑) แจ้งการส่งหรือนำสิ่งของดังกล่าวเข้ามาจากต่างประเทศต่อกรมเจ้าท่า ภายใน ๗
วัน นับตั้งแต่วันที่ผู้รับจ้างส่งหรือซื้อของจากต่างประเทศ เว้นแต่เป็นของที่รัฐมนตรีว่าการกระทรวงคมนาคมประกาศ
ยกเว้นให้บรรทุกโดยเรืออื่นได้

(๒) จัดการให้สิ่งของดังกล่าวบรรทุกโดยเรือไทย หรือเรือที่มีสิทธิเช่นเดียวกับเรือไทย
จากต่างประเทศมายังประเทศไทย เว้นแต่จะได้รับอนุญาตจากกรมเจ้าท่า ให้บรรทุกสิ่งของนั้น โดยเรืออื่นที่ไม่ใช่เรือ
ไทย ซึ่งจะต้องได้รับอนุญาตเช่นนั้นก่อนบรรทุกของลงเรืออื่น หรือเป็นของที่รัฐมนตรีว่าการกระทรวงคมนาคม
ประกาศยกเว้นให้บรรทุกโดยเรืออื่น

(๓) ในกรณีที่ไม่ปฏิบัติตาม (๑) หรือ (๒) ผู้รับจ้างจะต้องรับผิดชอบตามกฎหมายว่าด้วย
การส่งเสริมการพาณิชย์นาวี

๑๐.๓ ผู้ยื่นข้อเสนอซึ่งจังหวัดได้คัดเลือกแล้ว ไม่ไปทำสัญญาหรือข้อตกลงจ้างเป็นหนังสือ
ภายในเวลาที่กำหนดตั้งระบุไว้ในข้อ ๗ จังหวัดจะริบหลักประกันการยื่นข้อเสนอ หรือเรียกมัดจำจากผู้ออกหนังสือค้ำ
ประกัน การยื่นข้อเสนอทันที และอาจพิจารณาเรียกร้องให้ชดเชยความเสียหายอื่น (ถ้ามี) รวมทั้งจะพิจารณาให้เป็นผู้
ทิ้งงาน ตามระเบียบกระทรวงการคลังว่าด้วยการจัดซื้อจัดจ้างและการบริหารพัสดุภาครัฐ

๑๐.๔ จังหวัดสงวนสิทธิ์ที่จะแก้ไขเพิ่มเติมเงื่อนไข หรือข้อกำหนดในแบบสัญญาหรือข้อตกลง
จ้างเป็นหนังสือให้เป็นไปตามความเห็นของสำนักงานอัยการสูงสุด (ถ้ามี)

๑๐.๕ ในกรณีที่เอกสารแนบท้ายเอกสารประกวดราคาอิเล็กทรอนิกส์นี้ มีความขัดหรือแย้งกับ
ผู้ยื่นข้อเสนอจะต้องปฏิบัติตามคำวินิจฉัยของจังหวัด คำวินิจฉัยดังกล่าวให้ถือเป็นที่สุด และผู้ยื่นข้อเสนอไม่มีสิทธิเรียกร
้องค่าใช้จ่ายใดๆ เพิ่มเติม

๑๐.๖ จังหวัด อาจประกาศยกเลิกการจัดจ้างในกรณีต่อไปนี้ได้ โดยที่ผู้ยื่นข้อเสนอจะเรียกร้อง
ค่าเสียหายใดๆ จากจังหวัดไม่ได้

(๑) จังหวัดไม่ได้รับการจัดสรรเงินที่จะใช้ในการจัดจ้างหรือได้รับจัดสรรแต่ไม่เพียง
พอที่จะทำการจัดจ้างครั้งนี้ต่อไป

(๒) มีการกระทำที่เข้าลักษณะผู้ยื่นข้อเสนอที่ชนะการจัดจ้างหรือที่ได้รับการคัดเลือกมี
ผลประโยชน์ร่วมกัน หรือมีส่วนได้เสียกับผู้ยื่นข้อเสนอรายอื่น หรือขัดขวางการแข่งขันอย่างเป็นธรรมหรือสมยอมกัน
กับผู้ยื่นข้อเสนอรายอื่น หรือเจ้าหน้าที่ในการเสนอราคา หรือสื่อว่ากระทำการทุจริตอื่นใดในการเสนอราคา

(๓) การทำการจัดจ้างครั้งนี้ต่อไปอาจก่อให้เกิดความเสียหายแก่จังหวัด หรือกระทบ
ต่อประโยชน์สาธารณะ

(๔) กรณีอื่นในทำนองเดียวกับ (๑) (๒) หรือ (๓) ตามที่กำหนดในกฎกระทรวงซึ่งออกตามความในกฎหมายว่าด้วยการจัดซื้อจัดจ้างและการบริหารพัสดุภาครัฐ

๑๑. การปรับราคาค่างานก่อสร้าง

การปรับราคาค่างานก่อสร้างตามสูตรการปรับราคาตั้งระบุในข้อ ๑.๕ จะนำมาใช้ในกรณีที่ ค่างานก่อสร้างลดลงหรือเพิ่มขึ้น โดยวิธีการต่อไปนี้

ตามเงื่อนไข หลักเกณฑ์ สูตรและวิธีคำนวณที่ใช้กับสัญญาแบบปรับราคาได้ตามมติคณะรัฐมนตรี เมื่อวันที่ ๒๒ สิงหาคม ๒๕๓๒ เรื่อง การพิจารณาช่วยเหลือผู้ประกอบการอาชีพงานก่อสร้าง ตามหนังสือสำนักเลขาธิการคณะรัฐมนตรี ที่ นร ๐๒๐๓/ว ๑๐๙ ลงวันที่ ๒๕ สิงหาคม ๒๕๓๒

สูตรการปรับราคา (สูตรค่า K) จะต้องคงที่ที่ระดับที่กำหนดไว้ในวันแล้วเสร็จตามที่กำหนดไว้ในสัญญา หรือภายในระยะเวลาที่จังหวัดได้ขยายออกไป โดยจะใช้สูตรของทางราชการที่ได้ระบุในข้อ ๑.๕

๑๒. มาตรฐานฝีมือช่าง

เมื่อจังหวัดได้คัดเลือกผู้ยื่นข้อเสนอรายใดให้เป็นผู้รับจ้างและได้ตกลงจ้างก่อสร้างตามประกาศนี้แล้ว ผู้ยื่นข้อเสนอจะต้องตกลงว่าในการปฏิบัติงานก่อสร้างดังกล่าว ผู้ยื่นข้อเสนอจะต้องมีและใช้ผู้ผ่านการทดสอบมาตรฐานฝีมือช่างหรือผู้ผ่านการทดสอบมาตรฐานฝีมือช่างจาก คณะกรรมการกำหนดมาตรฐานและฝีมือแรงงาน หรือผู้มีวุฒิปับัตรระดับ ปวช. ปวส. และปวท. หรือเทียบเท่าจากสถาบันการศึกษาที่ ก.พ. รับรองให้เข้ารับราชการได้ ในอัตราไม่ต่ำกว่าร้อยละ ๑๐ ของแต่ละ สาขาช่างแต่ละจะต้องมีจำนวนช่างอย่างน้อย ๑ คน ในแต่ละสาขาช่าง ดังต่อไปนี้

๑๒.๑ ช่างก่อสร้าง

๑๓. การปฏิบัติตามกฎหมายและระเบียบ

ในระหว่างระยะเวลาการก่อสร้าง ผู้ยื่นข้อเสนอที่ได้รับการคัดเลือกให้เป็นผู้รับจ้างต้องปฏิบัติตามหลักเกณฑ์ที่กฎหมายและระเบียบได้กำหนดไว้โดยเคร่งครัด

๑๔. การประเมินผลการปฏิบัติงานของผู้ประกอบการ

จังหวัด สามารถนำผลการปฏิบัติงานแล้วเสร็จตามสัญญาของผู้ยื่นข้อเสนอที่ได้รับการคัดเลือกให้เป็นผู้รับจ้างเพื่อนำมาประเมินผลการปฏิบัติงานของผู้ประกอบการ

ทั้งนี้ หากผู้ยื่นข้อเสนอที่ได้รับการคัดเลือกไม่ผ่านเกณฑ์ที่กำหนดจะถูกระงับการยื่นข้อเสนอหรือทำสัญญากับจังหวัด ไว้ชั่วคราว

จังหวัดนครราชสีมา

สิงหาคม ๒๕๖๒

๕/๑

สรุปผลการประมาณราคากลางค่าก่อสร้าง

แบบ ปร.6 (ปร.5ก+ปร.5ข)

โครงการก่อสร้าง	งานก่อสร้างห้องนำรวมชาย-หญิง			แบบเลขที่
สถานที่ก่อสร้าง	โรงพยาบาลเทพารักษ์ ตำบลสำนักตะคร้อ อำเภอเทพารักษ์ จังหวัดนครราชสีมา			เอกสารเลขที่
วันที่ประมาณราคา	สิงหาคม 2562	พื้นที่อาคาร ตร.ม.	จำนวน 1 ชั้น	เอกสารเลขที่
ราคาตัววัสดุและแรงงานมาตรฐานต่อหน่วย	รายการประกอบแบบ-สจ.นม. 2 แผ่น			
* หลักเกณฑ์คำนวณราคากลางงานก่อสร้าง ตามประกาศคณะกรรมการราคากลางและวินัยะเบียนผู้ประกอบการ ในราชกิจจานุเบกษา หน้า 46 ลงวันที่ 12 ธันวาคม 2561				
* หลักเกณฑ์คำนวณราคากลาง ตามหนังสือกรมบัญชีกลาง ส่วนที่สี่ที่ กค.0405.3/ว.83 ลว. 16 มีนาคม 2560				
Factor - F ประเมินงานอาคาร เนื้อเยื่อ : - เงินล่วงหน้าจ่าย 0% - เงินประกันผลงานหัก 0% - ดอกเบี้ยเงินกู้ 6% - ค่าภาษีมูลค่าเพิ่ม 7%				
รายการ	ราคาค่าก่อสร้างฐานราคา		หมายเหตุ	
	ไม่ดอกเบี้ย	ดอกเบี้ย คอจ.		
1. ราคาตัววัสดุและแรงงาน (งานอาคาร)	647,974	-		
2. ราคารวมค่า FACTOR-F 1.3067	846,708	-		
3. ราคางานครุภัณฑ์จัดหา	-	-		
4. ราคางานครุภัณฑ์จัดหา รวม VAT 7%	-	-		
รวมเป็นเงิน (2) + (4)	846,708	-		
คิดเป็นเงินทั้งสิ้นโดยประมาณ	846,708	-		
ราคาเฉลี่ย/ตร.ม. (บาท)	-	-		
ตำแหน่งสื่อ	แนบแผนสีพื้นมีหมวกพื้นเจ็ดร้อยแปดบาทถ้วน			
<input type="checkbox"/> ผู้ประมาณราคา (ลงชื่อ)	คณะกรรมการกำหนดราคากลาง ตามคำสั่งจังหวัดนครราชสีมา ที่ ๗๖๔/๒๕๖๒ ลงวันที่ ๑ สิงหาคม พ.ศ. ๒๕๖๒			
(นายรัตนกรณ์ โคตรบรรเทา) นายช่างโยธาชำนาญงาน	(ลงชื่อ) ประธานกรรมการ (นายสันติ ทวณิมฤทธิ์) นักวิเคราะห์นโยบายและแผนชำนาญการพิเศษ			
อนุมัติ	(ลงชื่อ) กรรมการ (นายรัตนกรณ์ โคตรบรรเทา) นายช่างโยธาชำนาญงาน			
(นายวินทร์รัชต์ พิษณุคามินทร์) นายแพทย์สาธารณสุขจังหวัด ปฏิบัติราชการแทน ผู้ว่าราชการจังหวัดนครราชสีมา	(ลงชื่อ) กรรมการ (นายวีรพงษ์ เมินสูงเนิน) นายช่างโยธา			
หมายเหตุ	ปริมาณงานที่ปรากฏใน SOO. นี้เป็นแนวทางในการประมาณราคาเท่านั้น ผู้กลางจะต้องตรวจสอบ ปริมาณวัสดุคำนวณราคาฉบับ และรายการก่อสร้างที่กำหนด หากต้องการใช้ SOO. นี้ ให้ผู้เสนอราคา กรอรายละเอียดในการเสนอราคา จะคิดลบปริมาณวัสดุและราคาของตัว บัญชีแสดงปริมาณวัสดุและค่าแรงเป็นเอกสารราชการสำนักงานสาธารณสุขจังหวัดนครราชสีมา. ใช้เป็นแนวทางประมาณราคาเท่านั้น			



บัญชีแสดงปริมาณวัสดุและราคา

โครงการก่อสร้าง ก่อสร้างห้องน้ำรวมชาย-หญิง

สถานที่ก่อสร้าง โรงพยาบาลเทพารักษ์ ตำบลสำนักตะคร้อ อำเภอเทพารักษ์ จังหวัดนครราชสีมา

แบบ ปร.4 แผ่นที่ 1/5

ลำดับ	หมวดงาน	ค่าวัสดุและแรงงาน (บาท)	งานครุภัณฑ์จัดหา (บาท)
1	หมวดงานวิศวกรรมโครงสร้าง	218,345	
2	หมวดงานสถาปัตยกรรม		
2.1	งานทาสีผนัง	64,500	
2.2	งานผนังและตกแต่งผิวผนัง	140,084	
2.3	งานฝ้า - ผิวพื้น	49,395	
2.4	งานประตู-หน้าต่าง พร้อมอุปกรณ์	35,420	
2.5	งานสุขภัณฑ์และอุปกรณ์	90,675	
2.6	งานทาสี	13,640	
3	หมวดงานระบบไฟฟ้า	20,805	
4	หมวดงานระบบสุขาภิบาล	15,110	
	รวมค่าวัสดุและค่าแรงงาน	647,974	

หมายเหตุ ปริมาณงานที่ปรากฏใน BOQ นี้ เป็นที่คาดการณ์นำไปใช้อ้างอิงในการเดินบัญชีงวดต่อไป หากต้องการใช้ BOQ นี้ ให้ผู้เสนอราคา ตรวจสอบรายละเอียดโดยการเสนอราคา จะต้องมีปริมาณวัสดุและราคาสอดคล้อง
 บัญชีแสดงปริมาณวัสดุและค่าแรงงานเอกสารราชการสำนักงานสาธารณสุขจังหวัดนครราชสีมา ใช้เป็นแบบทางการ **ประธานกรรมการฯ**

(ลงชื่อ).....
 (ลงชื่อ)..... กรรมการ
 (ลงชื่อ)..... กรรมการ

แบบประมาณราคา

โครงการก่อสร้าง ก่อสร้างห้องน้ำรวมชาย-หญิง

สถานที่ก่อสร้าง โรงพยาบาลเทพารักษ์ ตำบลลำไทรศรีหรือ อำเภอเทพารักษ์ จังหวัดนครราชสีมา

แบบ ปร.4 แผ่นที่ 2/5

ลำดับ ที่	รายการ	จำนวน	หน่วย	ค่าวัสดุ		ค่าแรงงาน		รวมเงิน
				ราคา/หน่วย	เป็นเงิน	ราคา/หน่วย	เป็นเงิน	
1	หมวดงานวิศวกรรมโครงสร้าง							
1.1	ชุดหลุมฐานรากและเข็มค้ำ	5.28	ลบ.ม.	-	-	148	781	781
1.2	ทรายหยาบรองพื้นใต้ฐานราก	1.40	ลบ.ม.	406.54	569	91	127	697
1.3	คอนกรีตหยาบ 1:3:5 ใต้ฐานราก	1.40	ลบ.ม.	2,227.81	3,119	398	557	3,676
1.4	คอนกรีตโครงสร้าง 1:2:4 (210 ksc.ทรงกระบอก)	28.46	ลบ.ม.	2,337.62	66,529	498	14,173	80,702
1.5	เหล็กเสริมคอนกรีต							
	- เหล็กเส้นกลมผิวเรียบ SR.24 ศก. 6 มม.	267.19	กก.	20.21	5,400	4.10	1,095	6,495
	- เหล็กเส้นกลมผิวเรียบ SR.24 ศก. 9 มม.	603.02	กก.	19.10	11,520	4.10	2,472	13,992
	- เหล็กเส้นกลมผิวข้ออ้อย SD.40 ศก. 12 มม.	291.29	กก.	19.57	5,702	3.30	961.26	6,663
	- เหล็กเส้นกลมผิวข้ออ้อย SD.40 ศก. 16 มม.	792.64	กก.	18.70	14,819	3.30	2,616	17,435
	- เหล็กเส้นกลมผิวข้ออ้อย SD.40 ศก. 20 มม.	118.80	กก.	19.68	2,338	2.90	345	2,683
	- สวมผูกเหล็ก (เบอร์ 18)	125.98	กก.	32.71	4,121	-	-	4,121
1.6	แบบหล่อคอนกรีต	151.68	ตร.ม.	-	-	133	20,173	20,173
	- ไม้แบบหล่อคอนกรีต	93.34	ตร.ม.	280	26,135	-	-	26,135
	- ไม้ค้ำยัน 30% ของไม้แบบ	28.00	ลบ.ฟ.	260	7,280	-	-	7,280
	- ตะปู	28.64	กก.	56.07	1,606	-	-	1,606
1.7	งานโครงหลังคา	792.66	กก.	-	-	10	7,927	7,927
	- เหล็กตัวซีขนาด 75x45x15x2.3 มม.	375	กก.	24.03	9,011	-	-	9,011
	- เหล็กตัวซีขนาด 100x50x20x2.3 มม.	133.74	กก.	23.46	3,138	-	-	3,138
	- เหล็กตัวซีขนาด 150x50x20x2.3 มม.	283.92	กก.	20.54	5,832	-	-	5,832
	รวม หมวดงานวิศวกรรมโครงสร้าง							218,345

หมายเหตุ ปริมาณงานในใบประมาณราคา 000. นี้ใช้ตามราคาทั่วไปใช้จริงในการก่อสร้างจริงได้ หากต้องการใช้ BOD. นี้
 ให้ผู้เสนอราคา ศึกษารายละเอียดในการเสนอราคา จะขึ้นกับปริมาณวัสดุและราคาตลาดขณะ
 บัญชีแสดงเงินคงเหลือจะคำนวณเป็นเอกสารราคาทางสำนักงานสุขาภิบาลจังหวัดนครราชสีมา ใช้เป็นแนวทางการประมาณราคาเท่านั้น

คณะกรรมการ
 (ลงชื่อ) ประธานกรรมการ
 (ลงชื่อ) กรรมการ
 (ลงชื่อ) กรรมการ

ลำดับ ที่	รายการ	จำนวน	หน่วย	ค่าวัสดุ		ค่าแรงงาน		รวมเงิน
				ราคา/หน่วย	เป็นเงิน	ราคา/หน่วย	เป็นเงิน	
2	หมวดงานสถาปัตยกรรม							
2.1	งานบุผนังหลังคา							
	- ผนังฉนวนเหล็กรีดลอน หนา 0.42 มม.	106.16	ตร.ม.	280	29,725	70	7,431	37,156
	- ครอบมุม	43.00	ม.	185	7,955	50	2,150	10,105
	- ฉนวนกันความร้อน PE FOAM	106.16	ตร.ม.	120	12,739	-	-	12,739
	- ผนังฉนวนโพลีคาร์บอเนตพร้อมโครงเคร่าเหล็กก่อ	3.00	ตร.ม.	1,500	4,500	-	-	4,500
	รวม งานบุผนังหลังคา							64,500
2.2	งานผนังและคกนตั้งผิวผนัง							
	- ผนังก่ออิฐมวลเบาครึ่งแผ่น	81.28	ตร.ม.	175	14,224	89	7,234	21,458
	- ผนังก่อบล็อกแก้ว	1.28	ตร.ม.	1,500	1,920	200	256	2,176
	- ฉาบปูนเรียบผนัง	67.51	ตร.ม.	60	4,051	82	5,536	9,586
	- ผนังบุกระเบื้องเคลือบ 8"x8"	93.05	ตร.ม.	285	26,519	166	15,446	41,966
	- ผนังหินขัดสำเร็จรูป	18.00	ตร.ม.	400	7,200	161	2,898	10,098
	- ผนังแผ่นอลูมิเนียมคอมโพสิตเคร่าเหล็กก่อ 1 1/2"x2"	7.20	ตร.ม.	2,000	14,400	-	-	14,400
	- ผนังแผ่นอลูมิเนียมคอมโพสิตเคร่าเหล็กก่อ 1 1/2"x2"	20.20	ตร.ม.	2,000	40,400	-	-	40,400
	รวม งานผนังและคกนตั้งผิวผนัง							140,084
2.3	งานพื้น - ผนัง							
	- พื้นปูกระเบื้องเคลือบผิวด้าน ขนาด 8"x8" ปูนทราย	111.50	ตร.ม.	285	31,778	158	17,617	49,395
	รวม งานพื้น - ผนัง							49,395

หมายเหตุ ปริมาณงานที่ปรากฏใน SOO นี้ไม่สามารถนำไปใช้ข้างอื่นในการก่อสร้างอื่นได้ หากต้องการใช้ RCO นี้

ให้ผู้เสนอราคา ภายหลังจากเปิดซองซองราคาแล้ว จะต้องลงนามในบัญชีและราคาขายออกก่อน

บัญชีแสดงปริมาณวัสดุและค่าแรงเป็นแบบสรรพยากรสำนักงานสาธารณสุขจังหวัดนครราชสีมา ใช้เป็นแนวทางกำหนดราคากลางเท่านั้น

(ลงชื่อ).....	ประธานกรรมการ
(ลงชื่อ).....	กรรมการ
(ลงชื่อ).....	กรรมการ

ลำดับ ที่	รายการ	จำนวน	หน่วย	ค่าวัสดุ		ค่าแรงงาน		รวมเงิน
				ราคา/หน่วย	เป็นเงิน	ราคา/หน่วย	เป็นเงิน	
2.4	งานประตู-หน้าต่าง พร้อมอุปกรณ์							
	- ป1 (ราคาวัสดุอุปกรณ์ครบชุดและค่าแรงติดตั้ง)	1	ชุด	5,500	5,500	550	550	6,050
	- ป2 (ราคาวัสดุอุปกรณ์ครบชุดและค่าแรงติดตั้ง)	1	ชุด	6,500	6,500	650	650	7,150
	- ป3 (ราคาวัสดุอุปกรณ์ครบชุดและค่าแรงติดตั้ง)	6	ชุด	2,200	13,200	220	1,320	14,520
	- น1 (ราคาวัสดุอุปกรณ์ครบชุดและค่าแรงติดตั้ง)	1	ชุด	1,500	1,500	200	200	1,700
	- น2 (ราคาวัสดุอุปกรณ์ครบชุดและค่าแรงติดตั้ง)	6	ชุด	850	5,100	150	900	6,000
	รวม งานประตู-หน้าต่าง พร้อมอุปกรณ์							35,420
2.5	งานสุขภัณฑ์และอุปกรณ์							
	- โถส้วมชักโครก แบบมีหม้อน้ำ	7	ชุด	3,060	21,420	450	3,150	24,570
	- โถปัสสาวะชาย พร้อมฝั้ว	3	ชุด	2,500	7,500	450	1,350	8,850
	- อ่างล้างหน้าแบบฝักเคอร์เคอร์	7	ชุด	1,200	8,400	450	3,150	11,550
	- ที่ใส่กระดาษชำระ	7	ชุด	240	1,680	120	840	2,520
	- สายฉีดชำระพร้อมขอบแขน	7	ชุด	350	2,450	35	245	2,695
	- กระชกเงา	1	ชุด	500	500	70	70	570
	- ตะขอม้วนผ้า	6	ชุด	100	600	70	420	1,020
	- แผงกั้นปัสสาวะชาย	2	ชุด	700	1,400	170	340	1,740
	- ราวจับผู้พิการ	3	ชุด	1,500	4,500	105	315	4,815
	- ถังน้ำ	6	อัน	120	720	25	150	870
	- ตะแกรงน้ำทิ้ง ชนิดดักกลิ่น	7	อัน	200	1,400	75	525	1,925
	- งานบ่อกรอง-บ่อซึม (รวมค่าวัสดุและค่าแรงงาน)	3	ชุด	-	-	2,500	7,500	7,500
	- เสาไฟเตอร์ คลอดผิววางเบรนิท (สีเลือกขณะก่อสร้าง)	7	เมตร	2,650	18,550	500	3,500	22,050
	รวม งานสุขภัณฑ์และอุปกรณ์							90,675
2.6	งานทาสี							
	- งานทาสีอะครีอิก (เลือกสี ขณะก่อสร้าง)	80.00	ตร.ม.	42	3,360	34	2,720	6,080
	- งานทาสีกันสนิม	126	ตร.ม.	25	3,150	35	4,410	7,560
	รวม งานทาสี							13,640

หมายเหตุ 1)เงินค่าวัสดุจากบัญชี 8002. ซึ่งมีสามารถนำไปใช้อ้างอิงในตารางก่อสร้างจริงได้ หากตั้งงบรายได้ 8002. นี้

ให้ผู้เสนอราคา ตรวจสอบรายละเอียดในตารางเสนอราคาฯ และต้องลงนามโดยวิศวกรหรือสถาปนิก

ขั้วผู้เสนอราคาควรระบุและแนบเงินเอกสารราชการสำนักงานสาธารณสุขจังหวัดนครราชสีมา ให้เป็นแบบราชการประการสำคัญที่สุด

คณะกรรมการ
 (ลงชื่อ).....ประธานกรรมการ
 (ลงชื่อ).....กรรมการ
 (ลงชื่อ).....กรรมการ

ลำดับ ที่	รายการ	จำนวน	หน่วย	ค่าวัสดุ		ค่าแรงงาน		รวมเงิน
				ราคา/หน่วย	เป็นเงิน	ราคา/หน่วย	เป็นเงิน	
3	หมวดงานระบบไฟฟ้า							
	- โคมฟลูออเรสเซนต์แบบฝาครอบ 2x36 W	14	ชุด	520	7,280	135	1,890	9,170
	- โคมฟลูออเรสเซนต์แบบฝาครอบ 1x36 W	4	ชุด	350	1,400	115	460	1,860
	- สวิตช์ชนิดฝังผนัง	3	ชุด	75	225	100	300	525
	- ปลั๊กชนิดฝังผนัง	1	ชุด	160	160	90	90	250
	- ตู้ควบคุมระบบไฟฟ้า	1	ชุด	3,500	3,500	500	500	4,000
	- ACCESSORIES	1	Lot	3,000	3,000	2,000	2,000	5,000
	รวม หมวดงานระบบไฟฟ้า							20,805
4	หมวดงานระบบสุขาภิบาล							
4.1	ระบบท่อระบายน้ำโสโครก							
	- ท่อ PVC-8.5 Ø 2"	42	เมตร	39	1,619	25	1,050	2,669
	ท่อ PVC-8.5 Ø 4"	22	เมตร	139	3,058	55	1,210	4,268
	- ซ็อก 90 องศา Ø 2"	10	อัน	34	336	-	-	336
	- ซ็อก 90 องศา Ø 4"	10	อัน	290	2,897	-	-	2,897
	- คอตรง Ø 2"	10	อัน	16	159	-	-	159
	- คอตรง Ø 4"	10	อัน	76	757	-	-	757
	- อุปกรณ์ติดตั้งระบบ	1	ชุด	1,000	1,000	500	500	1,500
4.2	ระบบท่อระบายน้ำดี							
	- ท่อ PVC-13.5 Ø 1/2"	42	เมตร	9.11	382.62	12.75	536	918
	- ซ็อก Ø 1/2"	15	อัน	4.21	63.15	-	-	63
	- คอตรง Ø 1/2"	20	อัน	2.13	42.60	-	-	43
	- อุปกรณ์ติดตั้งระบบ	1	ชุด	1,000	1,000	500	500	1,500
	รวม หมวดงานระบบสุขาภิบาล							15,110

หมายเหตุ ราคางานนี้ปรากฏใน BOQ เป็นลักษณะนำไปอ้างอิงในตารางก่อสร้างจริงได้ หากใช้จริงใช้ BOQ นี้

ให้ผู้เสนอราคา ตรวจสอบรายละเอียดในรายการก่อสร้าง จะต้องลงปริมาณวัสดุและราคาแยกข้อ

บัญชีแสดงปริมาณวัสดุและค่าแรงเป็นเอกสารราชการสำนักงานสาธารณสุขจังหวัดนครราชสีมา ใช้เป็นหลักฐานการประมาณการเท่านั้น



✓ รายการประกอบแบบ-สสจ.นม.-09/ส.ค./2562

รายการประกอบแบบก่อสร้างห้องน้ำ – ห้องส้วม สาธารณะ ตามแบบก่อสร้างของโรงพยาบาลบ้านเหลื่อม

สำรวจ : กองช่างเทศบาลตำบลบ้านเหลื่อม เขียนแบบ : นายวิญญู ทานอก ควบคุมก่อสร้าง

ที่ก่อสร้าง : โรงพยาบาลเทพารักษ์ ตำบลสำนักตะคร้อ อำเภอเทพารักษ์ จังหวัดนครราชสีมา

ให้ผู้รับจ้างดำเนินการก่อสร้างห้องน้ำ – ห้องส้วม สาธารณะ ตามแบบก่อสร้างโรงพยาบาลบ้านเหลื่อม จำนวน 1 หลัง โดยมีข้อกำหนดเพิ่มเติมดังนี้

1.เรื่องการรื้อถอนอาคาร

1.1 การรื้อถอนอาคารและสิ่งก่อสร้างเดิม (ถ้ามี) ให้เป็นความรับผิดชอบของผู้รับจ้าง รวมทั้งค่าใช้จ่ายในการดำเนินการ

- การรื้อถอนอาคารและสิ่งก่อสร้างเดิม โดยให้รวมถึงส่วนประกอบของอาคารที่อยู่ภายใต้ผิวดินด้วย

- การรื้อถอนอาคารและสิ่งก่อสร้างเดิม ให้ผู้รับจ้างนำวัสดุ และอุปกรณ์ ส่วนที่ยังใช้ประโยชน์ได้ ที่ได้จากการรื้อถอน

ไปเก็บรักษาไว้ยังสถานที่ที่ทางผู้ว่าจ้างเป็นผู้กำหนดให้

- การรื้อถอนอาคารและสิ่งก่อสร้างเดิม ในส่วนขณะที่ได้จากการรื้อถอน ผู้รับจ้างจะต้องนำไปทิ้งภายนอก หรือตามสถานที่ที่ทางผู้ว่าจ้างเป็นผู้กำหนดให้

- ในกรก่อสร้างถ้ามีความเสียหายใดๆ ที่เกิดขึ้นอันเนื่องมาจากการทำงานหรือการขนย้ายวัสดุอุปกรณ์ ผู้รับจ้างจะต้องทำการปรับปรุง และซ่อมแซม แก้ไขและเปลี่ยนใหม่ให้ใช้งานได้ดี โดยไม่คิดค่าใช้จ่ายและระยะเวลาการก่อสร้างเพิ่มกับทางราชการ

1.2 สิ่งสาธารณูปโภค, สาธารณูปการ และสิ่งกีดขวางการก่อสร้างทุกประเภท ที่จะต้องรื้อถอน รื้อย้าย หรือนำไปติดตั้งใหม่ทั้งสิ้น (ถ้ามี) ให้เป็นความรับผิดชอบของผู้รับจ้าง รวมทั้งค่าใช้จ่ายในการดำเนินการ

- สิ่งสาธารณูปโภค, สาธารณูปการ และสิ่งกีดขวางการก่อสร้างทุกประเภท ที่จะต้องรื้อถอน รื้อย้าย หรือนำไปติดตั้งใหม่ ผู้รับจ้างจะต้องติดตั้งให้ใช้งานได้ดีเหมือนเดิม

- สิ่งสาธารณูปโภค, สาธารณูปการ และสิ่งกีดขวางการก่อสร้างทุกประเภท ที่จะต้องรื้อถอน รื้อย้าย หรือนำไปติดตั้งใหม่ ให้ผู้รับจ้างนำวัสดุ และอุปกรณ์ ส่วนที่ยังใช้ประโยชน์ได้ ที่ได้จากการรื้อถอน ไปเก็บรักษาไว้ยังสถานที่ที่ทางผู้ว่าจ้างเป็นผู้กำหนดให้

- สิ่งสาธารณูปโภค, สาธารณูปการ และสิ่งกีดขวางการก่อสร้างทุกประเภท ที่จะต้องรื้อถอน รื้อย้าย หรือนำไปติดตั้งใหม่ ในส่วนขณะที่ได้จากการรื้อถอน ผู้รับจ้างจะต้องนำไปทิ้งภายนอก หรือตามสถานที่ที่ทางผู้ว่าจ้างเป็นผู้กำหนดให้

- ในกรก่อสร้างถ้ามีความเสียหายใดๆ ที่เกิดขึ้นอันเนื่องมาจากการทำงานหรือการขนย้ายวัสดุอุปกรณ์ ผู้รับจ้างจะต้องทำการปรับปรุง และซ่อมแซม แก้ไขและเปลี่ยนใหม่ให้ใช้งานได้ดี โดยไม่คิดค่าใช้จ่ายและระยะเวลาการก่อสร้างเพิ่มกับทางราชการ

หากเอกสารใด ที่เกี่ยวข้องกับเรื่อง การรื้อถอนอาคารและสิ่งก่อสร้างเดิม สิ่งสาธารณูปโภค, สาธารณูปการ และสิ่งกีดขวางการก่อสร้างทุกประเภท ที่จะต้องรื้อถอน รื้อย้าย หรือนำไปติดตั้งใหม่ ที่ขัดหรือแย้งข้อกำหนดในเอกสารฉบับนี้ให้ใช้บังคับตามข้อความในเอกสารฉบับนี้แทน

2.เรื่องการเปลี่ยนแปลงรายการ

2.1 เพิ่มความกว้างของห้องส้วม

- ห้องส้วม จำนวน 6 ห้อง มีฝั่งห้องน้ำชาย จำนวน 3 ห้อง และฝั่งห้องน้ำหญิง จำนวน 3 ห้อง
จากเดิมกว้าง 1.00 เมตร/ห้อง เพิ่มขึ้น 0.30 เมตร/ห้อง รวมเป็นความกว้างใหม่ทั้งสิ้น 1.30 เมตร/ห้อง

- ห้องน้ำคนพิการ จำนวน 1 ห้อง

จากเดิมกว้าง 2.00 เมตร เพิ่มขึ้น 0.60 เมตร รวมเป็นความกว้างใหม่ทั้งสิ้น 2.60 เมตร

- ความกว้างเดิมทั้งหมด 13.00 เมตร (ตามแบบแปลน) จะเพิ่มขึ้น 1.80 เมตร รวมเป็นความกว้างใหม่ 14.80 เมตร
โดยได้คิดคำนวณ ค่าวัสดุและค่าแรงงานเพิ่มขึ้น ตามสัดส่วนลงในใบประมาณการเรียบร้อยแล้ว

2.2 ยกเลิกโถส้วมแบบนั่งยองห้องส้วม ทั้งหมด 6 ชุด (ตามแบบแปลน) เปลี่ยนเป็นโถส้วมแบบชักโครก ชนิดมีหม้อน้ำ

2.3 ยกเลิกอ่างหินขัด จำนวนทั้งหมด 6 ชุด เปลี่ยนเป็นสายฉีดชำระพร้อมติดตั้ง

ผู้กำหนดรายการ : นายรัตนกรณ์ โคตรบรรเทา

นายช่างโยธาชำนาญงาน

สำนักงานสาธารณสุขจังหวัดนครราชสีมา

กระทรวงสาธารณสุข

การเขียนโปรแกรมคอมพิวเตอร์

(ระบบคอมพิวเตอร์ - ไมโคร)

การเขียนโปรแกรมคอมพิวเตอร์

แบ่งงวดงาน-งวดเงิน และระยะเวลาการก่อสร้าง

สิ่งก่อสร้าง ก่อสร้างท่าเรือ - ลอย แบบเลขที่ จำนวน หลัง
 สถานที่ก่อสร้าง ท.บ้านเหนือ อ. ๒๗. จังหวัด.....
 ราคาค่าก่อสร้าง 100 %
 ระยะเวลาก่อสร้าง 120 วัน
 การก่อสร้างแบ่งเป็น ๒ งวด

งวดที่ 1 จำนวนเงิน %
 จ่ายให้เมื่อผู้รับจ้างได้ทำการก่อสร้างเสร็จตามรายการเงินและ SP (ตามแบบก่อสร้าง)
 1.1 วัสดุในท่าเรือ
 1.2 ไม้ค้ำ
 1.3 เสาเข็ม, ทรายถม, หนองลาดตะกวด
 1.4 หนองตม, หนองน้ำ
 1.5 หนอง/คูระบายน้ำ
 1.6 ติดตั้งเครื่องสูบน้ำ, ฝายประตูน้ำ
 1.7 ติดตั้งประตูน้ำ
 1.8 วาง Sleeve ตอมบ่อเพื่อเก็บน้ำท่า
 ทั้งหมดแล้วเสร็จ (กำหนดเวลา 70 วัน)

งวดที่ ๒ (ถมท่าเรือ) จำนวนเงิน %
 จ่ายให้เมื่อผู้รับจ้างได้ทำการ
 2.1 ถมดิน
 2.2 ถมดินตามพื้นที่ที่กำหนด
 2.3 ถมดินตามพื้นที่ที่กำหนด
 2.4 ถมดินตามพื้นที่ที่กำหนด
 2.5 ถมดินตามพื้นที่ที่กำหนด
 2.6 ถมดินตามพื้นที่ที่กำหนด
 2.7 ถมดินตามพื้นที่ที่กำหนด
 2.8 ถมดิน
 ทั้งหมดแล้วเสร็จ (กำหนดเวลา 50 วัน)

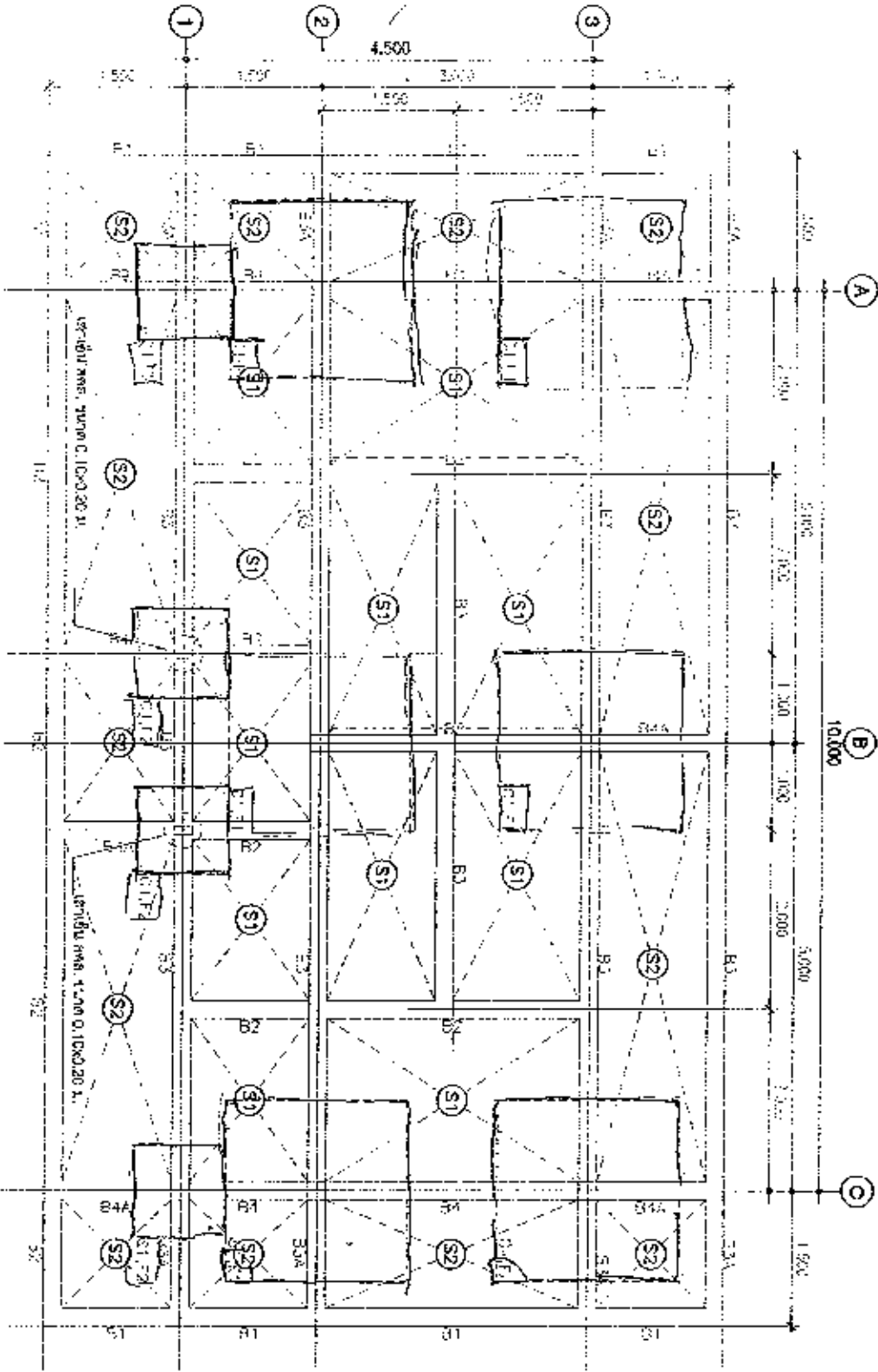

1/100
 10,000
 1:100

Титул:	Курсовый проект
Имя:	Иванов И.И.
Фамилия:	Иванов
Группа:	Архитектура
Преподаватель:	Петров П.П.
Дата:	2023
Масштаб:	1:100
Лист:	1 из 1
Проверено:	Сидоров С.С.
Дата проверки:	2023
Место:	Москва
Страна:	Россия

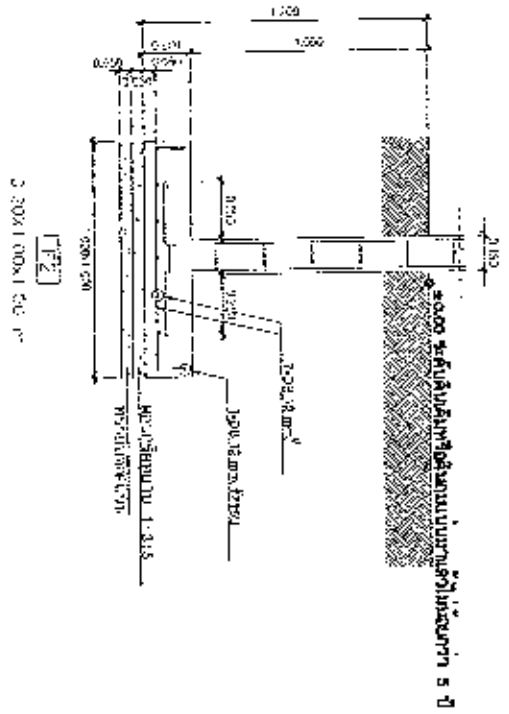
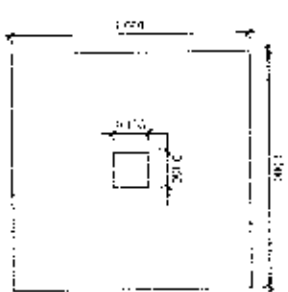
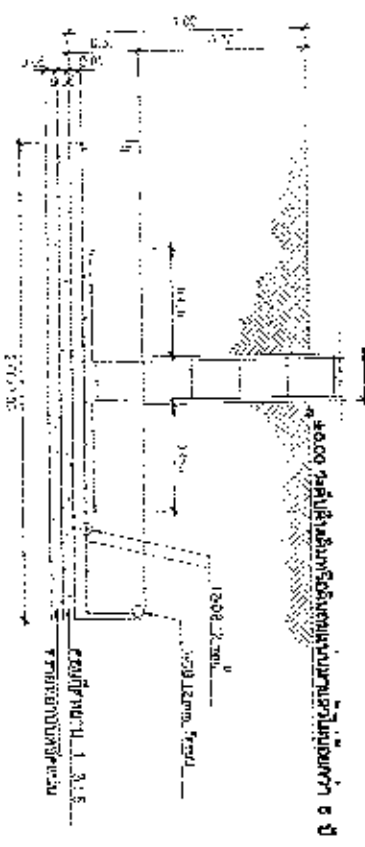
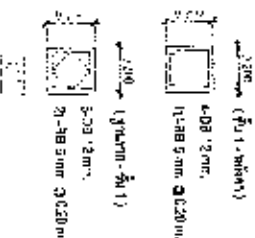
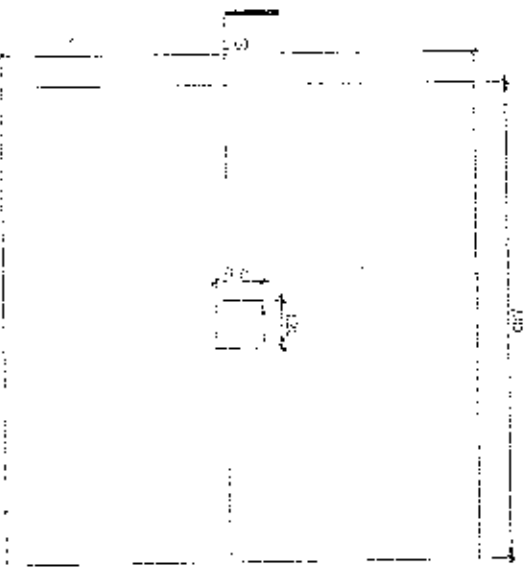

Project name:	
Client:	
Location:	
Scale:	
Author:	
Year:	
Version:	

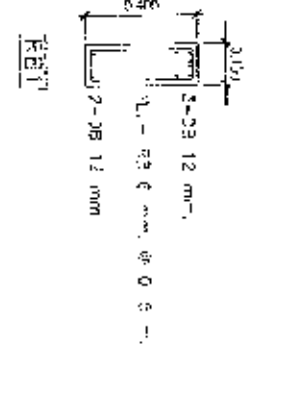
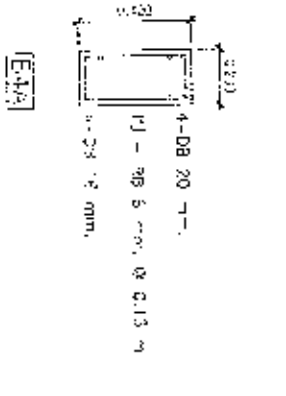
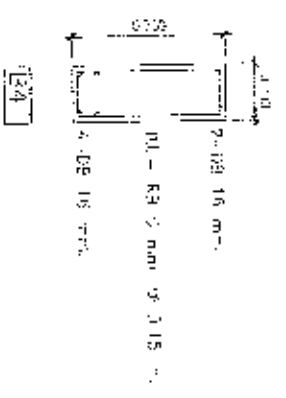
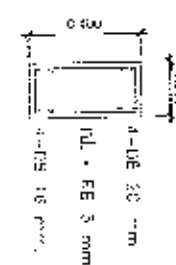
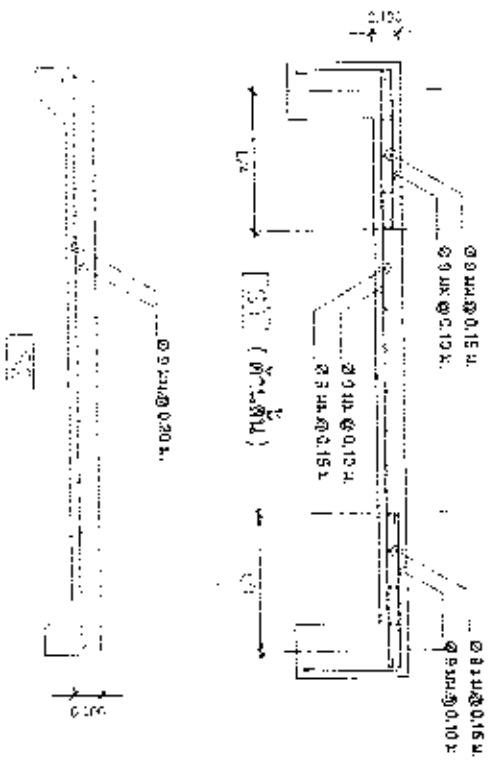

Исполнитель:	
Дата: 2004.04.01	
Содержание:	
Исполнитель:	
Дата: 2004.04.01	
Содержание:	
Исполнитель:	
Дата: 2004.04.01	
Содержание:	
Исполнитель:	
Дата: 2004.04.01	
Содержание:	
Исполнитель:	
Дата: 2004.04.01	
Содержание:	
Исполнитель:	
Дата: 2004.04.01	
Содержание:	
Исполнитель:	
Дата: 2004.04.01	
Содержание:	
Исполнитель:	
Дата: 2004.04.01	
Содержание:	

PRODUCED BY AN AUTODESK EDUCATIONAL PRODUCT

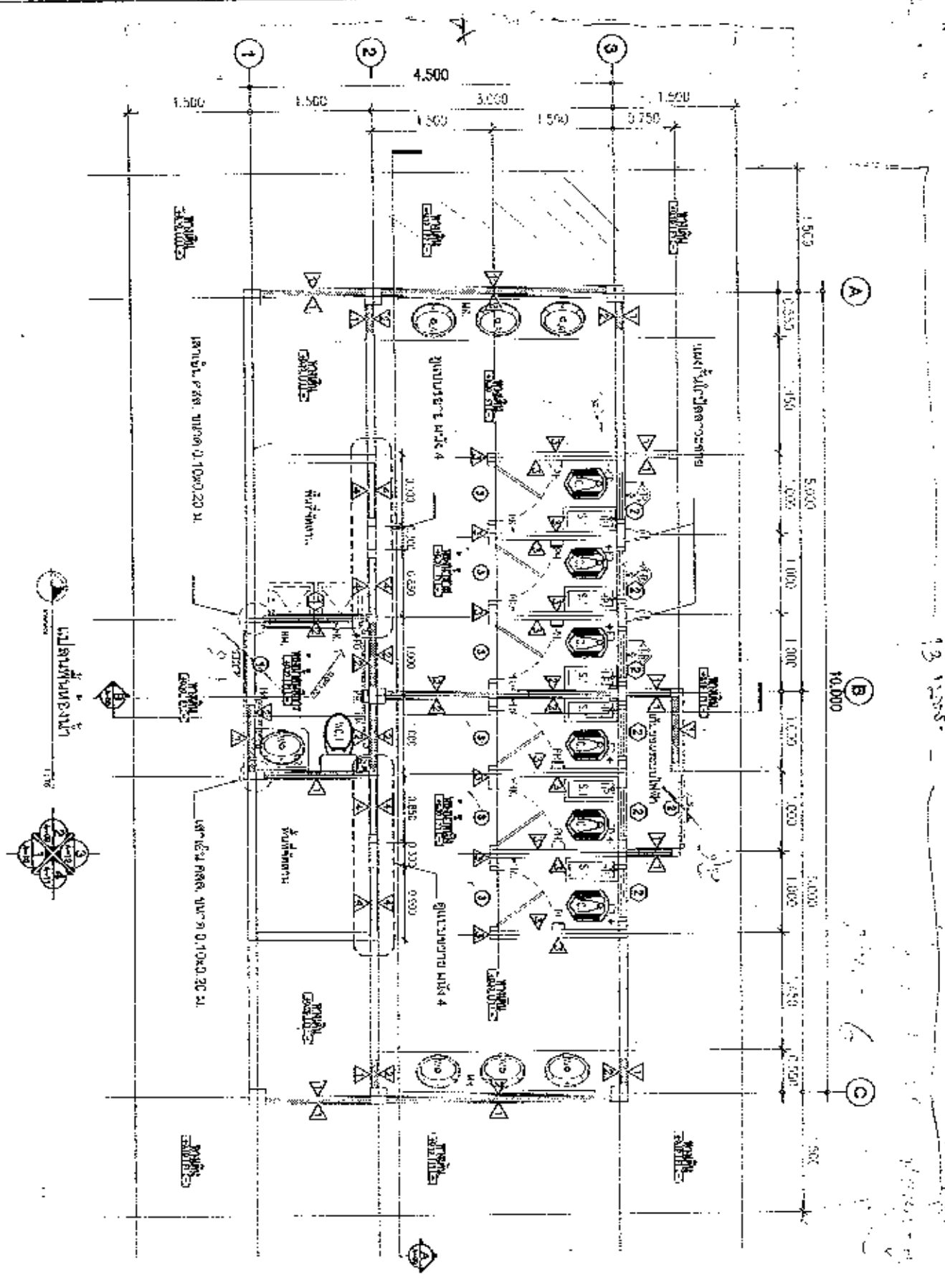

13. 12. 2015
 10.000
 10.000
 10.000

PROJECT NAME:	
DATE:	
SCALE:	
DESIGNER:	
CHECKER:	
APPROVED:	
DATE:	
SCALE:	
DESIGNER:	
CHECKER:	
APPROVED:	
DATE:	

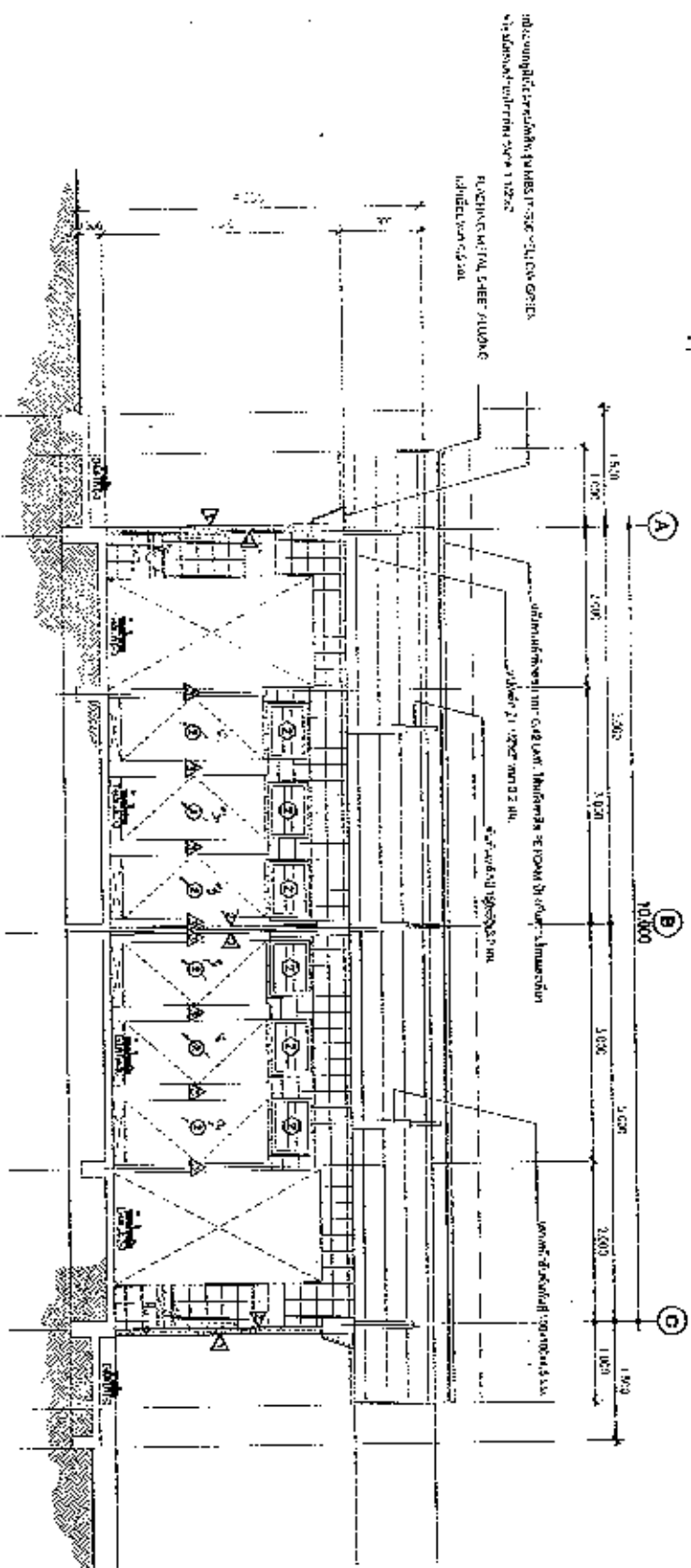

Сечение А-А

PRODUCED BY AN AUTODESK EDUCATIONAL PRODUCT

ИЗЪЯТИЕ			
ИЗДАНИЕ			
ИЗДАТЕЛЬ			
ПРОЕКТОР			
СНОВАТЕЛЬ			
СОСТАВИТЕЛЬ			
ИЗДАТЕЛЬСТВО			
АДРЕС			
ОБЪЕКТ			
РАСЧЕТ			
ПОЯСНЯЮЩИЕ ЗАМЕЧАНИЯ			
ТЕХНИЧЕСКОЕ ЗАДАНИЕ			
ИЗДАНИЕ			
ПОДПИСЬ			
ДИАГРАММА			
ПРОЦЕНКА			
РЕЗУЛЬТАТ			
ПРОЦЕНКА			
РЕЗУЛЬТАТ			
ПРОЦЕНКА			
РЕЗУЛЬТАТ			
ПРОЦЕНКА			
РЕЗУЛЬТАТ			
ПРОЦЕНКА			
РЕЗУЛЬТАТ			
ПРОЦЕНКА			
РЕЗУЛЬТАТ			
ПРОЦЕНКА			
РЕЗУЛЬТАТ			
ПРОЦЕНКА			
РЕЗУЛЬТАТ			
ПРОЦЕНКА			
РЕЗУЛЬТАТ			
ПРОЦЕНКА			
РЕЗУЛЬТАТ			
ПРОЦЕНКА			
РЕЗУЛЬТАТ			
ПРОЦЕНКА			
РЕЗУЛЬТАТ			
ПРОЦЕНКА			
РЕЗУЛЬТАТ			
ПРОЦЕНКА			
РЕЗУЛЬТАТ			

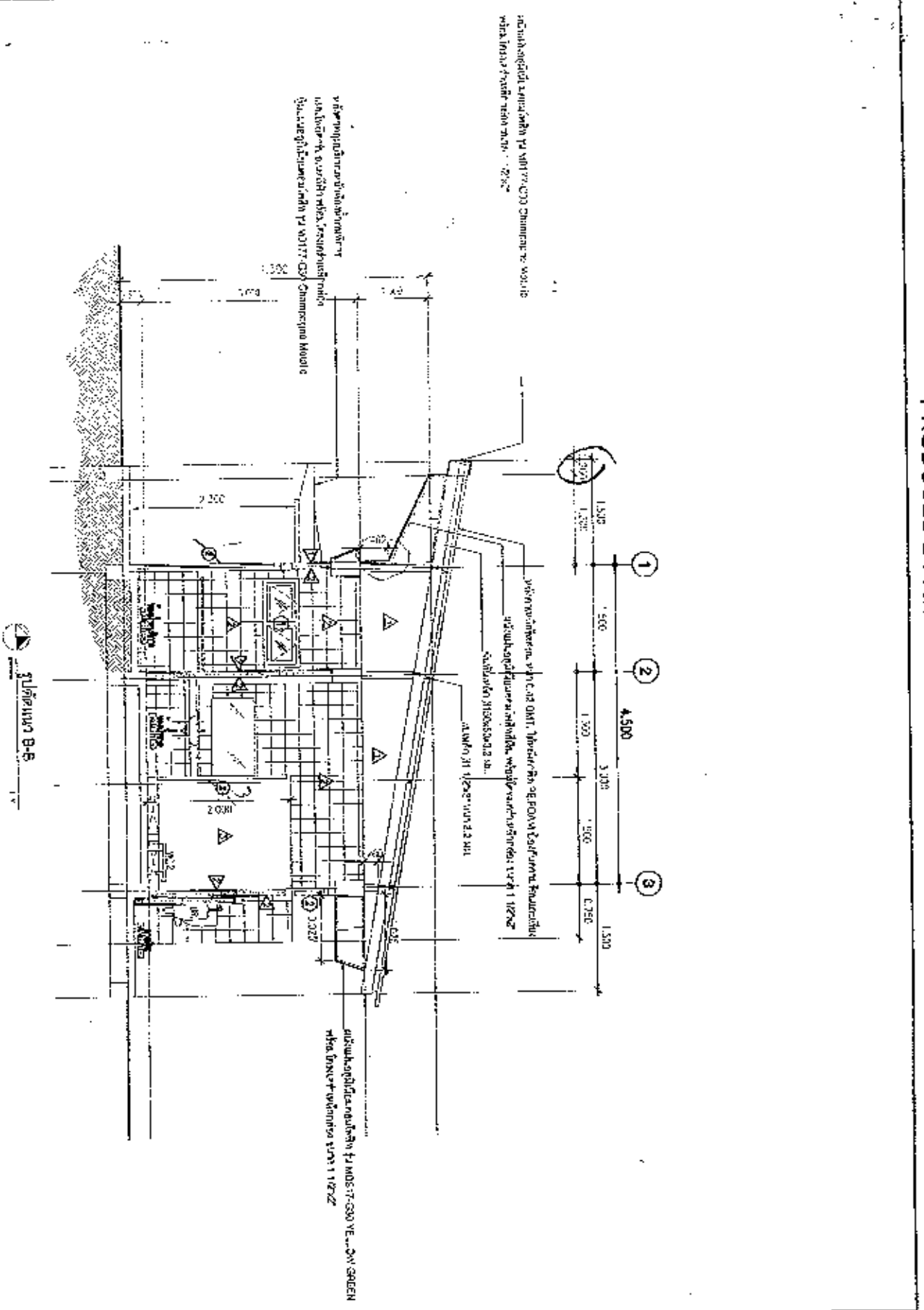

შენიშვნები:	
დანი - რა არის	
სტრუქტურა:	
შენიშნულია: ანტი-სარკვევო ანტი-სარკვევო	
სართავი:	
სართავი:	
სართავი:	
სართავი:	
სართავი:	
სართავი:	
სართავი:	
სართავი:	
სართავი:	
სართავი:	
სართავი:	
სართავი:	
სართავი:	

PRODUCED BY AN AUTODESK EDUCATIONAL PRODUCT

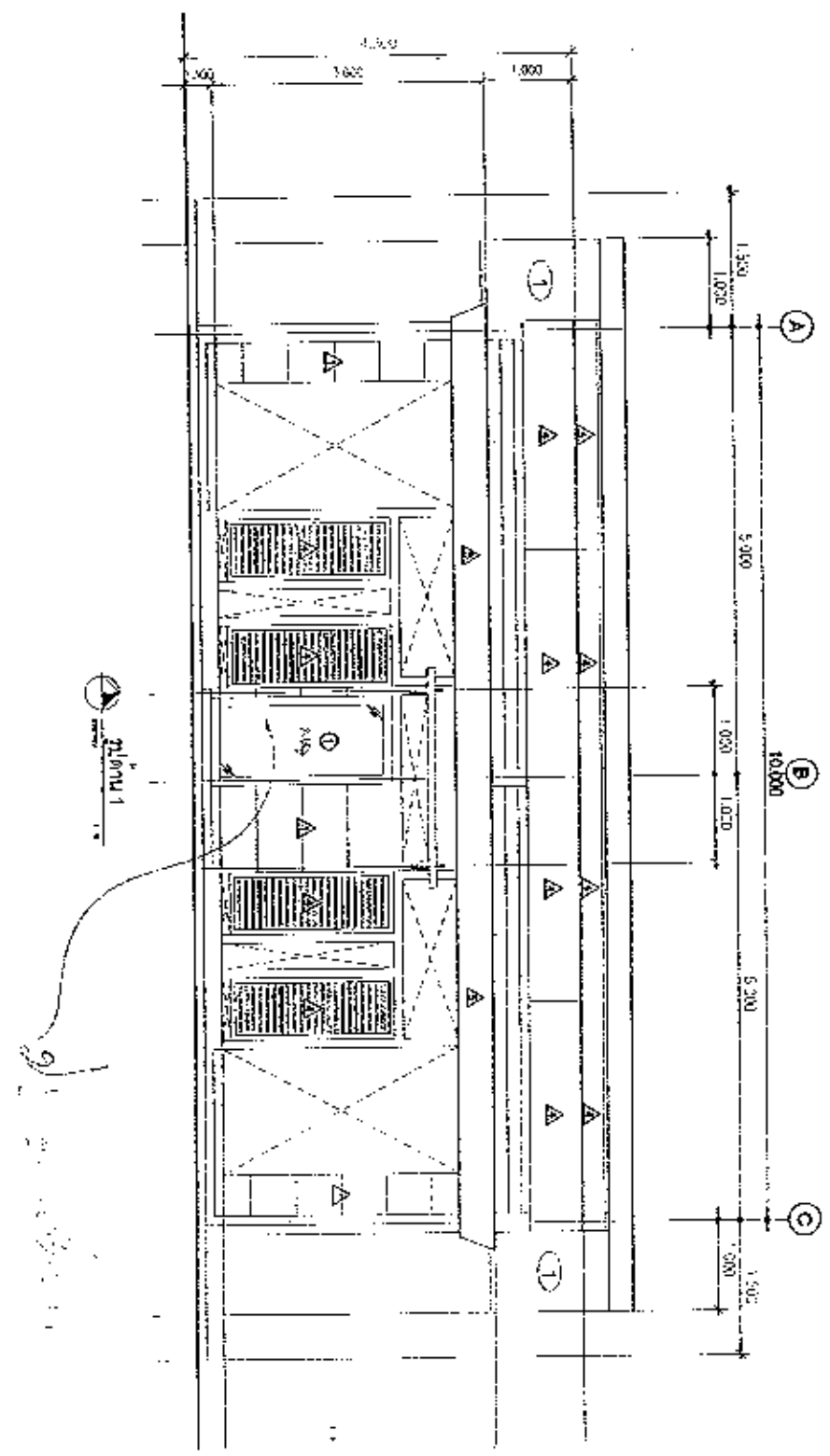

Project Name:		
Scale:		
Drawing No.:		
Date:		
Author:		
Checked:		
Approved:		
Title:		
Notes:		
Revision:		
Scale:		
Title:		
Notes:		

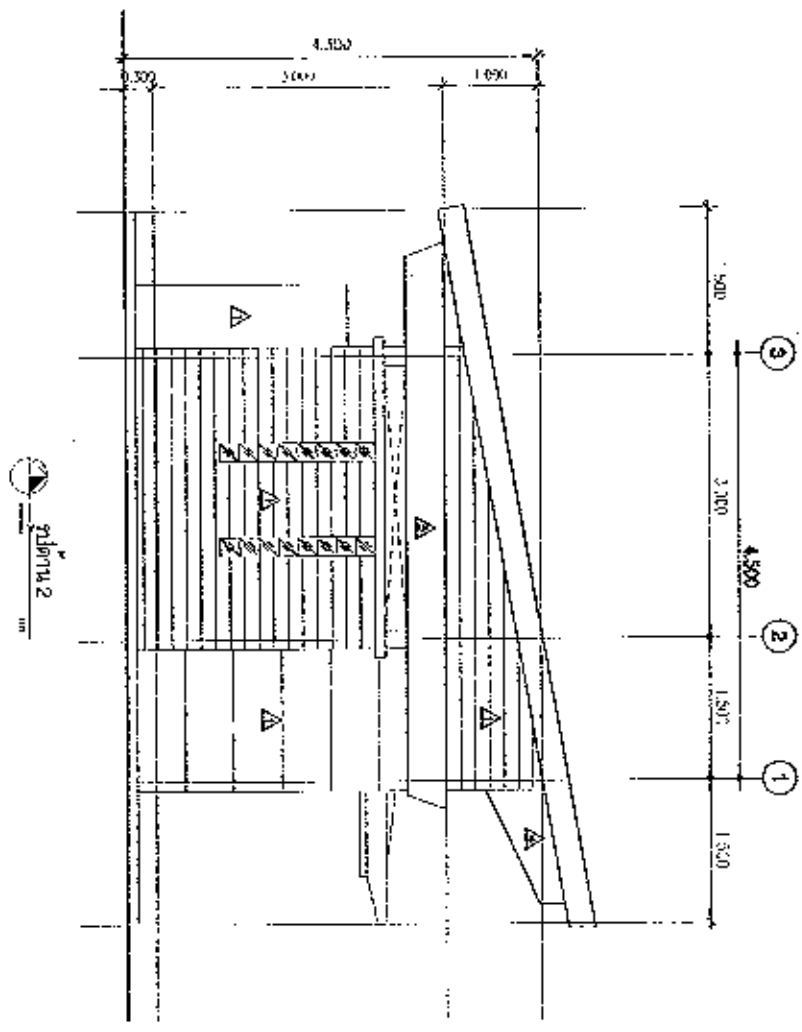

Изработено от:			
Позиция:		Професор	
Специализация:		Инженерство	
Тема на проекта:		Проектиране на покривна конструкция	
Датум:		15.05.2014	
Локация:		София	
Обект:		Обект	
Участък:		Участък	
Скала:		1:100	
Страна:		България	
Град:		София	
Улица:		Улица	
Почта:		Почта	
Телефон:		Телефон	
Е-пошта:		Е-пошта	
Сайт:		Сайт	
Други данни:		Други данни	

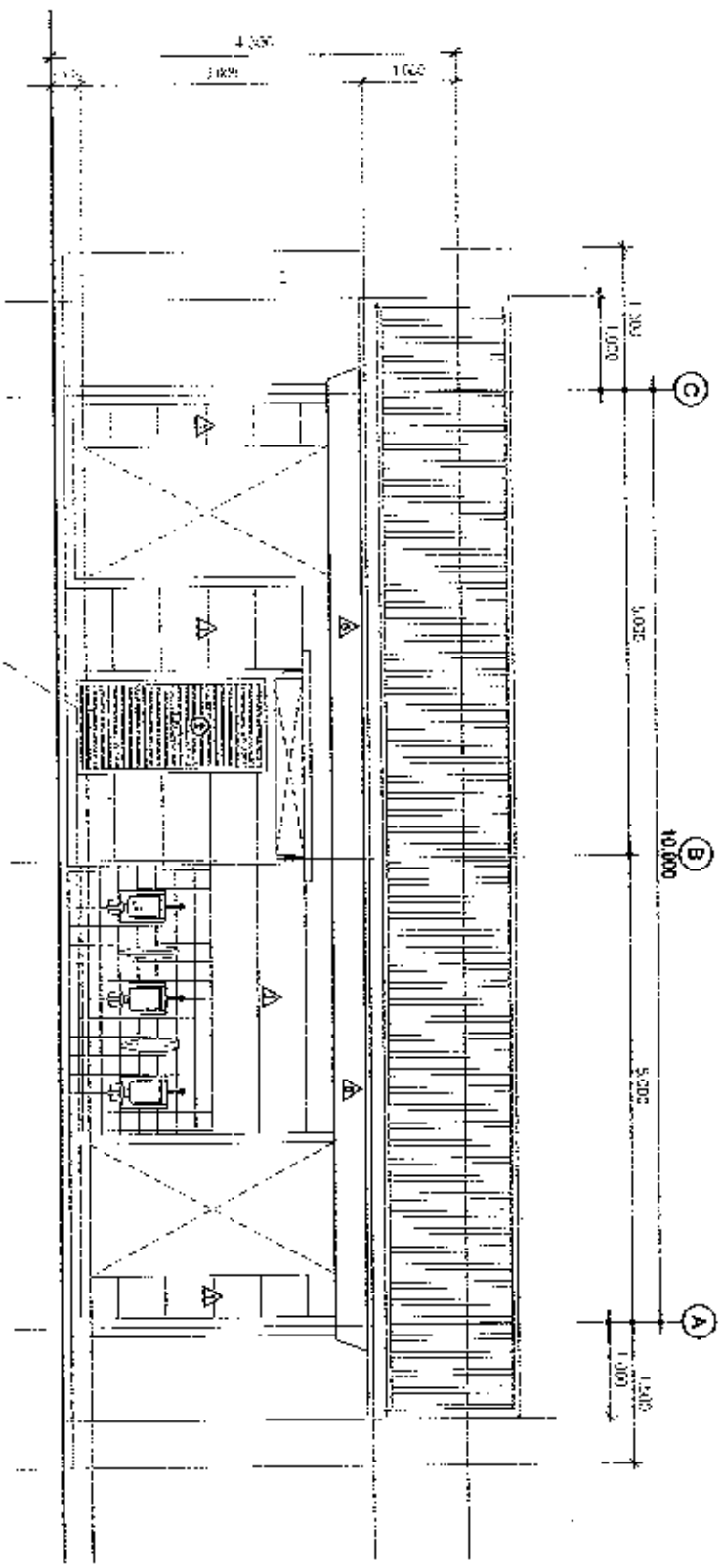

PRODUCED BY AN AUTODESK EDUCATIONAL PRODUCT

Project Name:	
Location:	
Client:	
Architect:	
Scale:	
Date:	
Sheet No.:	
Revision:	
Author:	
Checker:	
Approver:	
Notes:	
Comments:	
Dimensions:	
Materials:	
Structural:	
Electrical:	
Plumbing:	
Mechanical:	
Other:	

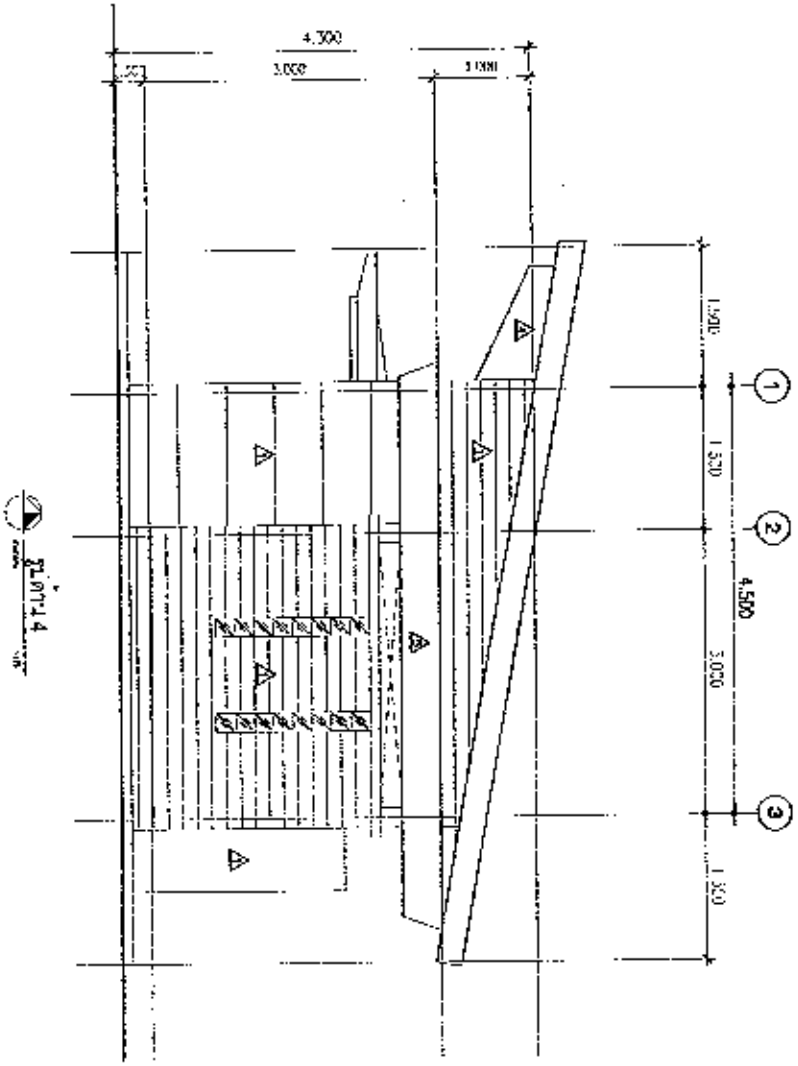

Project Name:	
Client:	
Location:	
Scale:	
Sheet No.:	
Date:	
Author:	
Reviewer:	
Checked:	
Approved:	
Notes:	
Remarks:	

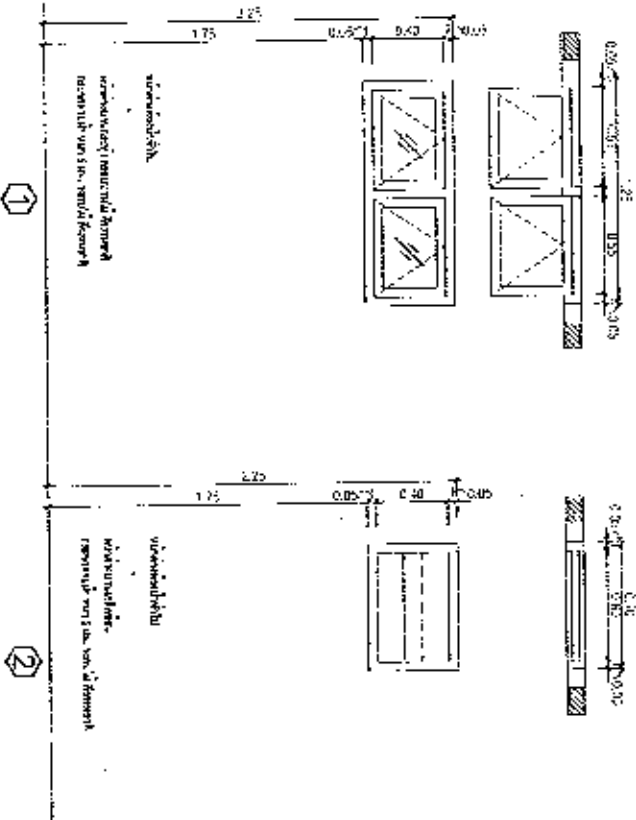
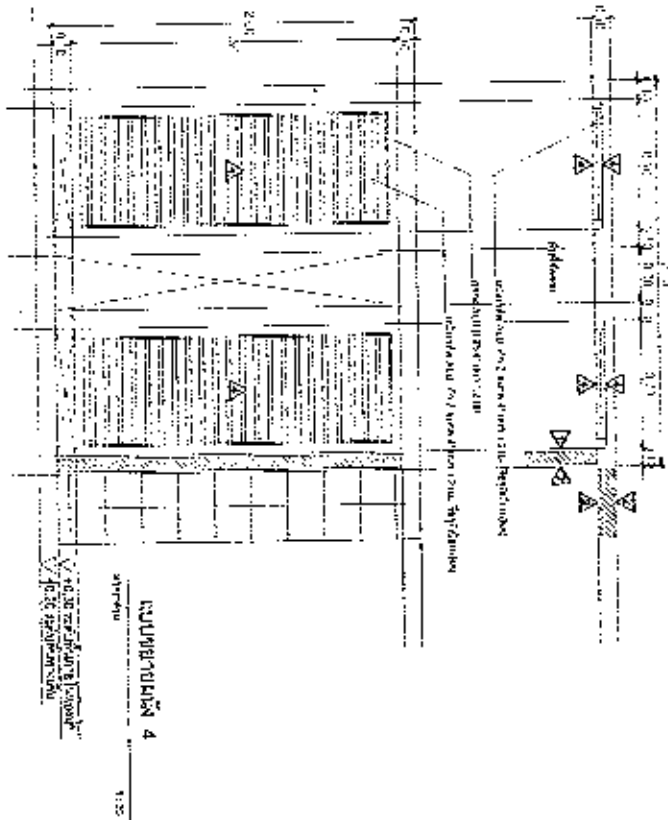

Projekt: Konferanz	
Rang: 1. Entwurf	
Kategorie: Konferenzraum	
Lage: ...	
Baumaterialien: ...	
Grundrisse: ...	
Querschnitte: ...	
Detailansichten: ...	
Technische Zeichnungen: ...	
Kontaktdaten: ...	
Anmerkungen: ...	
Zustimmung: ...	
Datum: ...	
Blatt: ...	
Skala: ...	
Vermaßstab: ...	

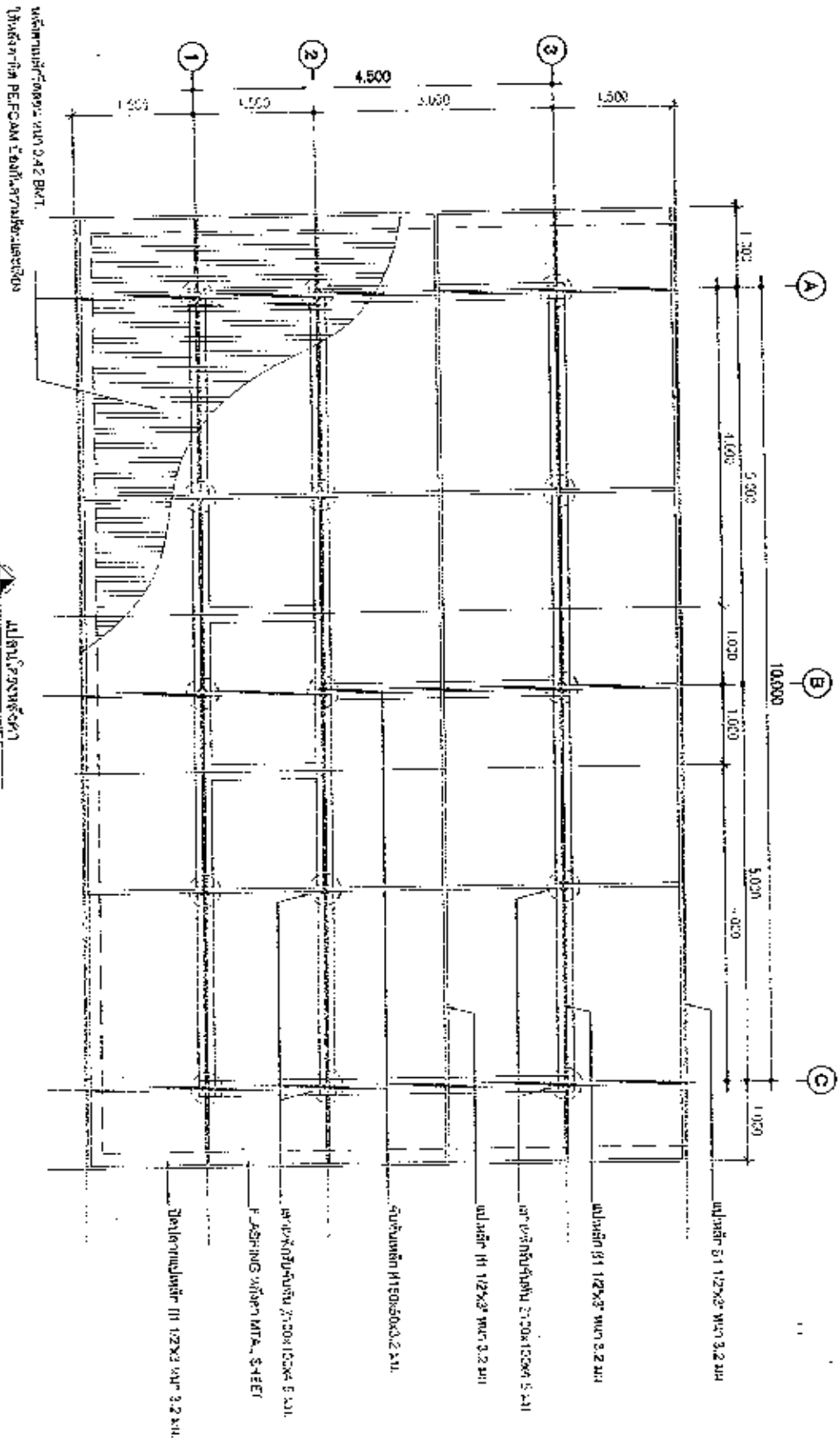



Университетская ул. 0-42 БКП
Университетская ул. 0-42 БКП

Академический

Исполнитель:	
Специальность:	
Группа:	
Наименование:	
Дата:	
Лист:	
Всего:	

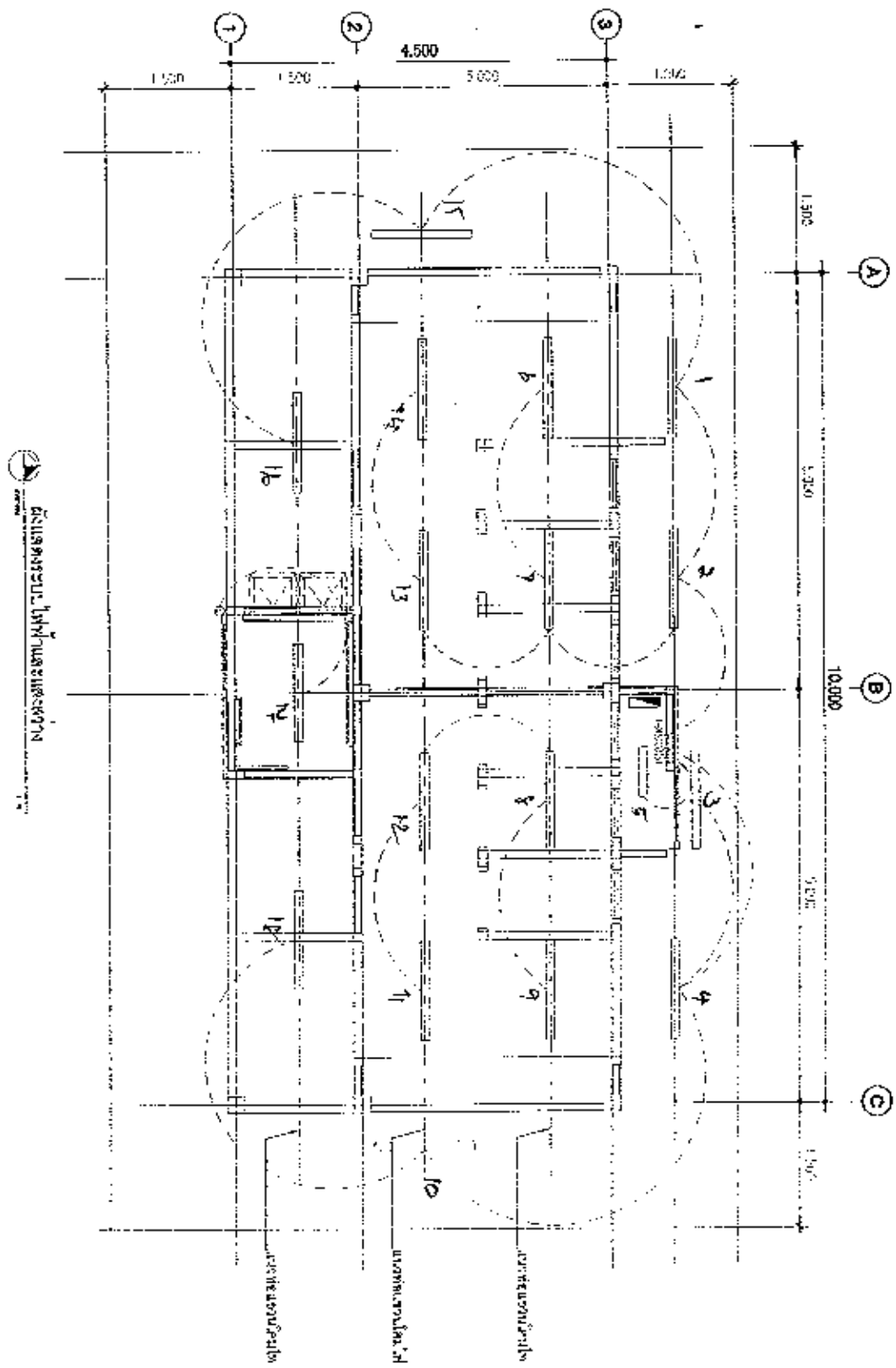
Имя:	
Фамилия:	
Пол:	
Дата рождения:	
Подпись:	
Дата:	



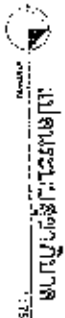
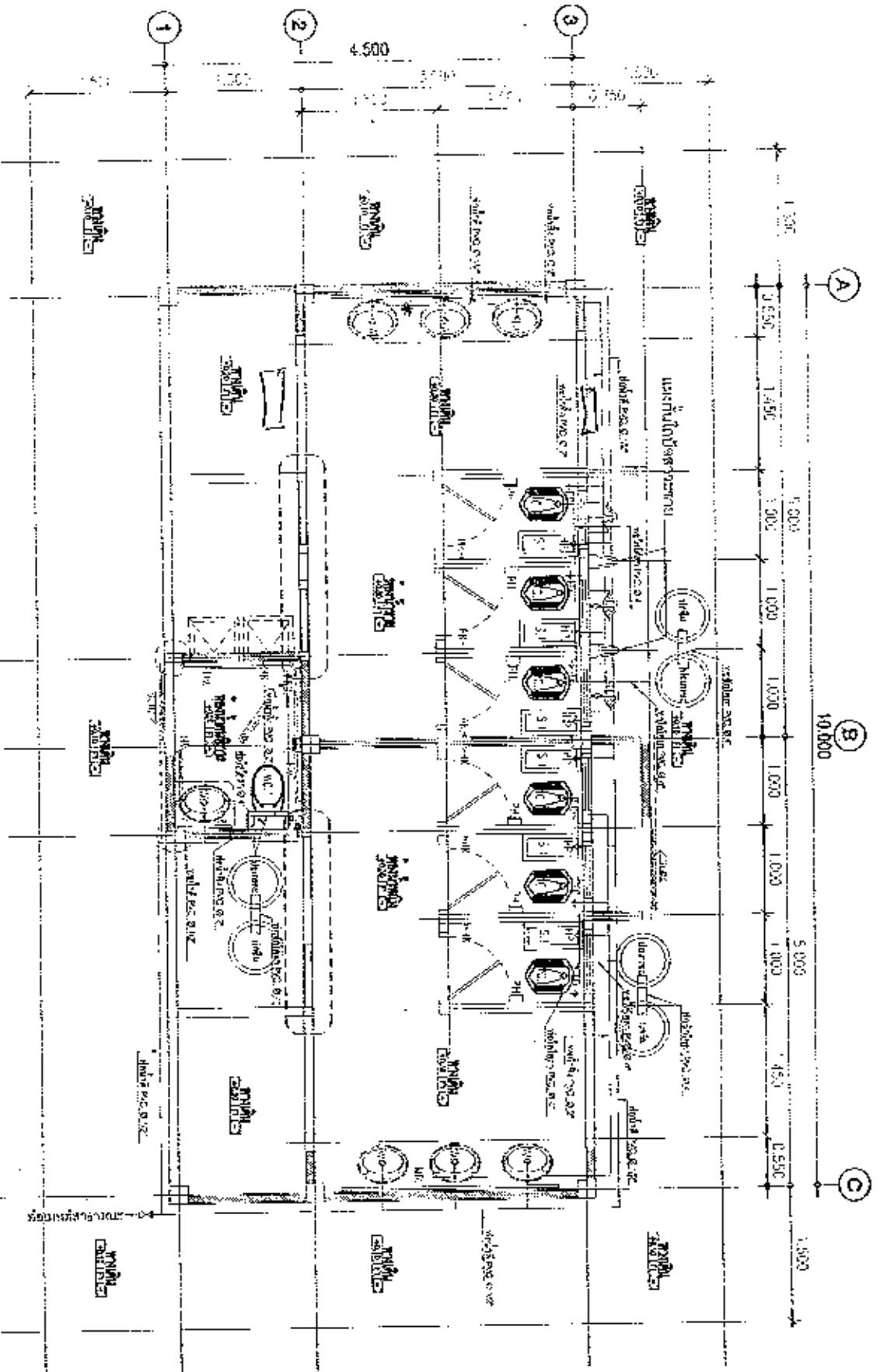

 ACADEMIC COURSE
 AUTODESK UNIVERSITY

СРЕДНОТЕХНИЧЕСКИЙ ИНСТИТУТ	Проект: ... Инженер: ... Проверка: ... Дата: ...	Название: ... Контент: ... Описание: ... Страниц: ...	Автор: ... Редактор: ... Проверка: ... Дата: ...
-------------------------------	---	--	---

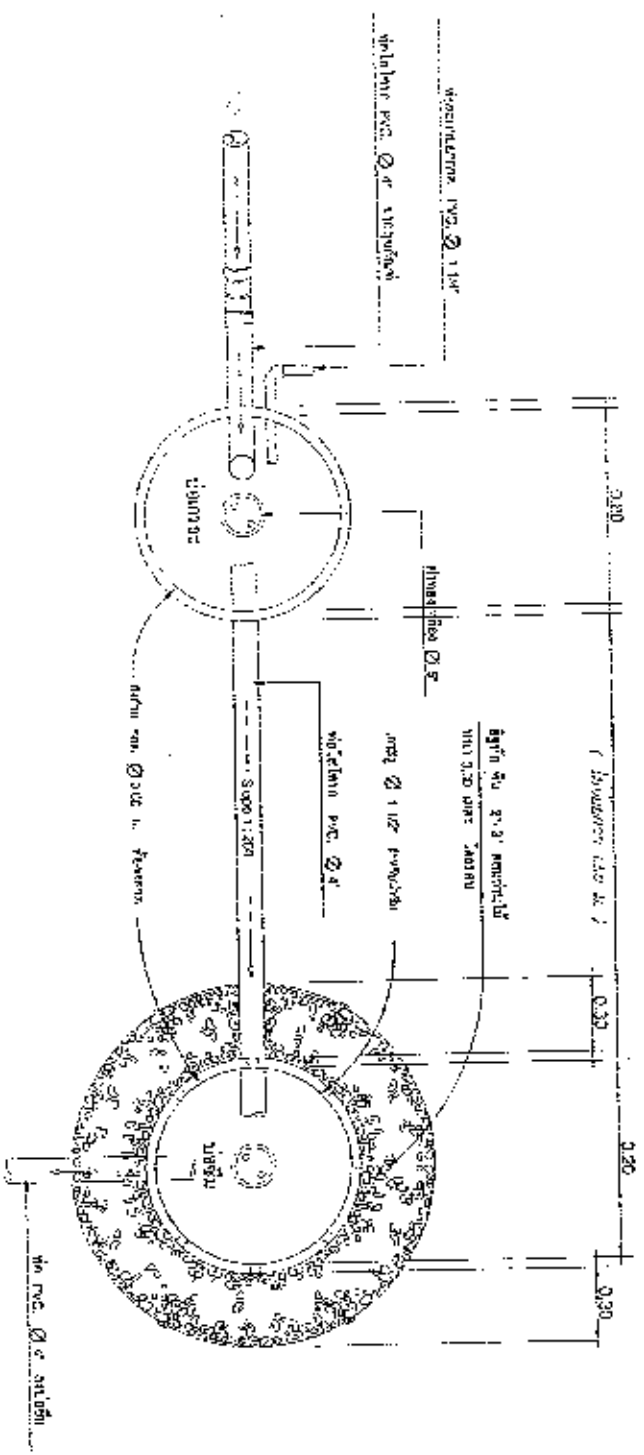

Информация:	
Наименование:	
Группа/класс:	
Составитель:	
Проверил:	
Дата:	
Лист:	
Содержание:	
Итого:	
Примечания:	
Спецификация:	
Таблица:	
Итого:	
Лист:	
Содержание:	
Итого:	



แผนผังการประกอบ - 100111
 1 : 75

เลขที่ประกอบ :	
ชื่อรายการ :	
ชื่อผู้จัดทำ :	
ชื่อผู้ตรวจสอบ :	
ชื่อผู้สอน :	
ชื่อวิชา :	
ชื่อสถาบัน :	
ชื่อรุ่น :	
ชื่อปี :	
ชื่อภาค :	
ชื่อสาขา :	
ชื่อวิชา :	
ชื่อผู้สอน :	
ชื่อวิชา :	
ชื่อรุ่น :	
ชื่อปี :	
ชื่อภาค :	
ชื่อสาขา :	

